



# ANA MEDIA KIT

ANAメディアキットのご案内

ALL NIPPON AIRWAYS TRADING CO.,LTD

メディア詳細版

2020年4月発行 Ver.1

## INDEX

- P.00 表紙
- P.01 INDEX  
媒体資料
- P.02 ANA MEDIA KIT  
ANAメディアキットについて
- P.03 Media Characteristics  
ANAメディア特性
- P.04 In Flight 機内メディアのご紹介
- P.05 翼の王国
- P.06 翼の王国 掲載イメージ
- P.07 TSUBASA -GLOBAL WINGS-
- P.08 ANA SKY SHOP
- P.09 ANA SKY CHANNEL
- P.10 SERVICE INFORMATION
- P.11 MENU & Service Information
- P.12 ANA SKY VISION
- P.13 映画前 SKY CHANNEL CM
- P.14 ビデオプログラム前 SKY CHANNEL CM
- P.15 国際線機内チャンネル
- P.16 THE POWER OF WIND
- P.17 'AiNA HAWAII
- P.18 ANA SELECT
- P.19 ANA国際線機内 ショッピングバッグ
- P.20 国内線  
(羽田⇄新千歳・伊丹・福岡・那覇路線)  
機内プレイスメント
- P.21 国際線(成田・羽田発国際線)  
ギャレープレイスメント
- P.22 Airport 空港メディアのご紹介
- P.23 保安検査証裏面広告  
[ANA国内線：羽田/伊丹・関西・神戸/  
新千歳/福岡/那覇空港発限定]
- P.24 ANA FESTA レシート 裏面広告
- P.25 ANA FESTA 紙袋広告(中)
- P.26 ANA MILEAGE CLUB  
ANAマイレージクラブのメディアご紹介
- P.27 ana-logue
- P.28 ana-logue 同梱パンフレット
- P.29 ana-logue プレミアム同梱パンフレット
- P.30 AMC会員向けDM
- P.31 AMC会員向けサンプル封入DM
- P.32 Digital デジタルメディアのご紹介
- P.33 ANA Digital Connect -動画広告-
- P.34 ANA Digital Connect -ディスプレイ広告-
- P.35 ANAメールマガジン
- P.36 主要媒体 暫定進行スケジュール
- P.37 広告・プロモーション出稿に関する  
注意事項



# ANA MEDIA KIT

## ANAメディアキットについて



国内線・国際線合わせて

年間約5,442万人のお客様にご利用いただいているANA。

ANAの広告媒体は、

空港や機内などの接触ポイントでのプロモーションを実現する、

ユニークなコミュニケーションメディアです。

SKYTRAX・7年連続最高評価「5スター」、航空媒体という希少性で、

クライアント様のブランディングや

商品・サービスのPRをお手伝いします。



# Media characteristics ANAメディア特性

## 1 ANAのお客様

国内線・国際線合わせて年間約5,442万人、月間約453万人以上のお客様へのアプローチが可能です。また、ANAマイレージクラブ会員数は約3,360万人を誇ります。※2018年度実績平均 コードシェア便含まず



## 2 ビジネスエリートへアプローチ

年齢構成の72%は30代～50代、平均世帯年収は約1,000万円が約40%います。ビジネスパーソンを中心に、ファミリーや学生など幅広い層のお客様にご利用いただいています。

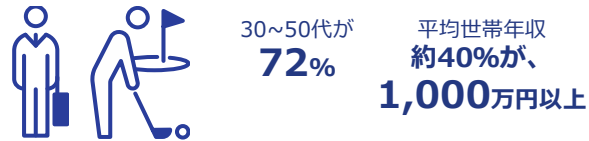

## 3 ターゲット層に応じた訴求

ビジネス、プレジャー、富裕層や、時期・路線・座席により、ご利用特性に応じた訴求が可能です。



## 4 広く、連続性のある接触ポイント

自宅（勤務先）～出発空港～到着空港まで、広域な接触ポイントで長くアプローチできる広告展開が可能です



## 5 航空媒体ならではの特殊性

「飛行機に乗る」という非日常感は、他のメディアとは違う接触態度を醸成することが可能です。また、長い時間・距離を機内で過ごすという特殊な環境も、他のメディアでは実現できません。



## 6 世界に広がるANAの就航路線ネットワーク

世界46空港・67路線・1,218便/週を誇るANAの国際線ネットワークにより、世界中への広告展開が可能です。



## 7 豊富な媒体種別

紙媒体、映像・オーディオ、デジタル、プロモーションの4ジャンル、約30種類の媒体からチョイスいただくことが可能です。ご希望のターゲット層、タッチポイント、エリア、時期、ご予算に合わせて最適な媒体をご提案します。



## 8 進化し続けるデジタルプラットフォーム

機内でのWi-Fiや累計350万ダウンロードを記録しているANAアプリなど、ANAはデジタルコンテンツの革新に常に力を入れています。



## 9 インバウンド広告に適したメディア

国際線における外国人搭乗者の比率は約5割となっており、特にアジア路線では6割を超える路線もあります。様々な国籍の方にリーチが可能です。

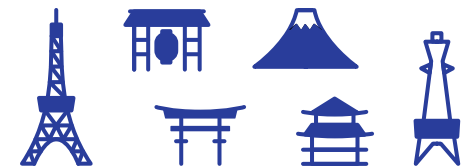

# In Flight



## 機内メディアのご紹介

- |                                  |  |
|----------------------------------|--|
| P.04 In Flight 機内メディアのご紹介        | P.16 THE POWER OF WIND                       |
| P.05 翼の王国 概要                     | P.17 'AiNA HAWAII                            |
| P.06 翼の王国 詳細                     | P.18 ANA SELECT                              |
| P.07 TSUBASA -GLOBAL WINGS-      | P.19 ANA国際線機内 ショッピングバッグ                      |
| P.08 ANA SKY SHOP                | P.20 国内線<br>(羽田⇄新千歳・伊丹・福岡・那覇路線)<br>機内プレイスメント |
| P.09 ANA SKY CHANNEL             | P.21 国際線(成田・羽田発国際線)<br>ギャレープレイスメント           |
| P.10 SERVICE INFORMATION         |  |
| P.11 MENU & Service Information  |  |
| P.12 ANA SKY VISION              |  |
| P.13 映画前 SKY CHANNEL CM          |  |
| P.14 ビデオプログラム前<br>SKY CHANNEL CM |  |
| P.15 国際線機内チャンネル                  |  |

# 翼の王国

インフライト・メディアの枠を超えたANAが誇る伝統の機内誌

高いリーチ力と閲覧性を兼ね備えるANAの定番メディア。

お客様の多くが手に取り、B to B、B to C 両方のコミュニケーションに効果的。



媒体種類  
紙媒体



接触ポイント  
機内



路線  
国内線・国際線



純広  
須藤さん  
手配中



記事体広告

須藤さん  
手配中？

## 媒体データ (MEDIA DATA)

国内線



広告到達率  
89.3%

翼の王国を読む  
71%

搭乗者数 (月平均)

約3,690,000人

国際線



広告到達率  
89.3%

翼の王国を読む  
61%

搭乗者数 (月平均)

約840,000人

※2019年9月 ANA便搭乗者へのインターネットアンケート調査結果 (回答者: 2018年6月から2019年7月 ANA国際線・国内線搭乗者)

## メディア概要 (MEDIA OVERVIEW)

版型	A4変形 (天地280mm×左右210mm) / 無線綴じ、右開き、マットコート紙	
発行形態	月刊 発行日 1日付 ※作業の都合上、発行日の前月末から掲載される機材がございます。	
閲読可能者数	ANA月間搭乗者数 約4,530,000人 国内線 約3,690,000人 / 国際線 約840,000人	
配布方法	ANAグループ運航便、機内全クラスシートポケット搭載 ※一部小型機・プロペラ機等は、シートポケット搭載がありません。	
記事体広告	お申込締切日/発行日約70日前	割引/回数割引
純広告	お申込締切日/発行日約30日前 見開きページ・1/3ページは約50日前	割引/年6回以上…5%割引 年12回以上…10%割引 ※回数割引は一括発注の場合に適用します。
ご入稿	締切日/発行日約25日前	

## 料金表 (PRICE LIST) ※料金には、別途消費税が加算されます。

広告スペース	金額	原稿サイズ
表2見開き	5,200,000円	天地280mm×左右420mm
特表2見開き	4,800,000円	天地280mm×左右420mm
目次対向	3,100,000円	天地280mm×左右210mm
本文1ページ (記事対向)	2,600,000円	天地280mm×左右210mm
前付け指定 (最大4枠)	+200,000円	本文1P(記事対向)購入のオプション
本文1ページ (広告対向)	2,400,000円	天地280mm×左右210mm
本文見開き	4,400,000円	天地280mm×左右420mm
本文縦1/3ページ	950,000円	天地253mm×左右62mm
本文横1/3ページ	950,000円	天地80mm×左右190mm

※前付け指定枠は第1特集前までのいずれかのページになります (対向面の指定はできません)。※前付け指定枠は事前に商材・原稿審査がございます。内容によっては前付け指定お断りさせていただく場合もございます。※記事広告はタイアップ広告と合わせて、1号につき最大14P・7社までとなります。※広告主様制作による記事広告原稿は、「広告 Advertisment」の記載を入れて制作ください。掲載位置は総ページの半分より後ろ付けとなります。

記事体広告スペース	金額	原稿サイズ
本文見開き	4,400,000円	天地280mm×左右420mm

※遠方への取材の場合、別途取材費が発生いたします。※追加取材の際は制作管理費用として、料金の10%上乗せした分を請求致します。※記事体広告制作にあたっては、スペース料金以外に4色2ページにつき制作費800,000円～(NET)をいただきます。※当社フォーマットにて制作いたします。※旅情感のほか、ネイチャー・(風土に根づく)カルチャー・グローバル・イノベティブ・いずれかのコンセプトを盛り込んだ内容とさせていただきます。

※広告・プロモーション出稿に関する注意事項は、巻末を必ずご確認ください。

# 翼の王国

インフライト・メディアの枠を超えたANAが誇る伝統の機内誌

高いリーチ力と閲覧性を兼ね備えるANAの定番メディア。

お客様の多くが手に取り、B to B、B to C 両方のコミュニケーションに効果的。



媒体種類  
紙媒体



接触ポイント  
機内



路線  
国内線・国際線

## 翼の王国の広告掲載イメージ



表紙

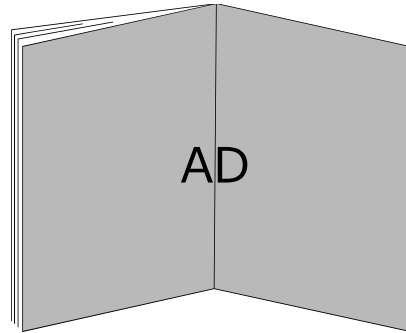

①表2見開き

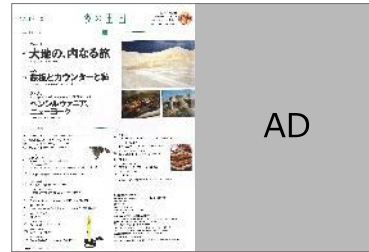

③目次対向



④本文1ページ  
(記事対向)

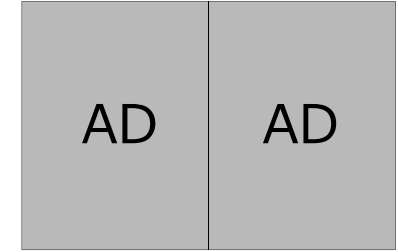

⑥本文1ページ (広告対向)

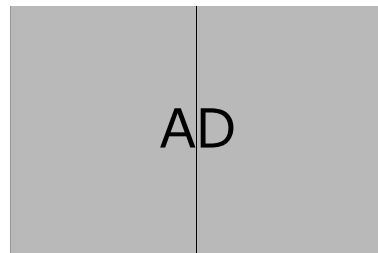

⑦本文見開き



⑧本文縦1/3ページ ⑨本文横1/3ページ

### 料金表 (PRICE LIST) ※料金には、別途消費税が加算されます。

広告スペース	金額	原稿サイズ
表2見開き	5,200,000円	天地280mm×左右420mm
特表2見開き	4,800,000円	天地280mm×左右420mm
目次対向	3,100,000円	天地280mm×左右210mm
本文1ページ (記事対向)	2,600,000円	天地280mm×左右210mm
前付け指定 (最大4枠)	+200,000円	本文1P(記事対向)購入のオプション
本文1ページ (広告対向)	2,400,000円	天地280mm×左右210mm
本文見開き	4,400,000円	天地280mm×左右420mm
本文縦1/3ページ	950,000円	天地253mm×左右62mm
本文横1/3ページ	950,000円	天地80mm×左右190mm

# TSUBASA

## GLOBAL WINGS

ハイクオリティでワールドワイドな機内誌

世界各地の人や文化/食を特集し、英語と中国語（簡体字）で構成。  
訪日外国人を中心とした、外国人搭乗客へ向けた訴求が可能。



媒体種類  
紙媒体



接触ポイント  
機内



路線  
国内線・国際線



差し替え  
予定

差し替え  
予定

※「翼の王国」と両表紙

### 媒体データ (MEDIA DATA)

国内線



広告到達率  
**77.9%**

搭乗者数 (月平均)  
約**3,690,000**人

国際線



広告到達率  
**81.2%**

搭乗者数 (月平均)  
約**840,000**人

※2019年9月 ANA便搭乗者へのインターネットアンケート調査結果 (回答者: 2018年6月から2019年7月 ANA国際線・国内線搭乗者)

### メディア概要 (MEDIA OVERVIEW)

版型	A4変形 (天地280mm×左右210mm) / 無線綴じ、左開き、マットコート紙
発行形態	月刊 発行日 1日付 ※作業の都合上、発行日の前月末から搭載される機材がございます。
閲読可能者数	ANA月間搭乗者数 約4,530,000人 国内線 約 3,690,000人 / 国際線 約 840,000人
配布方法	ANAグループ運航便 機内全クラスシートポケット搭載 ※一部小型機・プロペラ機等は、シートポケット搭載がありません。
お申込締切日	発行日約50日前
ご入稿締切日	発行日約25日前
回数割引	年6回以上…5%割引 年12回以上…10%割引 ※回数割引は一括発注の場合に適用します。

### 料金表 (PRICE LIST) ※料金には、別途消費税が加算されます。

広告スペース	金額	原稿サイズ
表2見開き	3,000,000円	天地280mm×左右420mm
本文見開き	2,200,000円	天地280mm×左右420mm
目次対向	1,400,000円	天地280mm×左右210mm
本文 1 ページ	1,300,000円	天地280mm×左右210mm

※広告・プロモーション出稿に関する注意事項は、巻末を必ずご確認ください。



# ANA SKY SHOP

## ANAが厳選した機内販売の商品カタログ

ANAが厳選した機内販売の商品カタログ。  
 購買意欲を刺激しながら、広告をリーチさせることが可能。



※国内線版

※国際線版

### メディア概要 (MEDIA OVERVIEW)

版型	A4変形 (天地280mm×左右210mm) 国際線・国内線:無線綴、左開き		
発行形態	隔月刊発行日 奇数月1日付 (偶数月未発行) ※作業の都合上、発行日の前月末から、または翌月初まで搭載される機材がございます。		
閲読可能者数	ANA国内線 月間搭乗者数 (2ヶ月間) 約 7,380,000人 ANA国際線 月間搭乗者数 (2ヶ月間) 約 1,680,000人		
配布方法	ANAグループ運航便 機内全クラスシートポケット搭載 ※一部小型機・プロペラ機等は、シートポケット搭載がありません。		
お申込締切日	発行日約60日前		
ご入稿締切日	発行日約30日前		
回数割引	年3回以上…5%割引 年6回以上…10%割引 ※回数割引は一括発注の場合に適用します。		

### 料金表 (PRICE LIST) ※料金には、別途消費税が加算されます。

国際線	国内線	金額	原稿サイズ
表4	表4	4,700,000円	天地280mm×左右210mm
—	中頁	1,500,000円	天地280mm×左右210mm
—	表4	4,000,000円	天地280mm×左右210mm
表4	—	2,000,000円	天地280mm×左右210mm

※広告・プロモーション出稿に関する注意事項は、巻末を必ずご確認ください。

### 媒体データ (MEDIA DATA)

#### 国内線



広告到達率  
80.6%

男女比  
男性 62% 女性 38%

搭乗者数 (月平均)  
約3,690,000人

#### 国際線



広告到達率  
73.2%

男女比  
男性 63% 女性 37%

搭乗者数 (月平均)  
約840,000人

※2019年9月 ANA便搭乗者へのインターネットアンケート調査結果 (回答者: 2018年6月から2019年7月 ANA国際線・国内線搭乗者)

# CANA SKY CHANNEL

国際線利用者の9割が手に取る、接触率の高いメディア

長時間のフライト中に国際線利用者の9割が手に取り、高い接触率を誇るメディア。表4で大きく広告の露出が可能。



媒体種類  
紙媒体



接触ポイント  
機内



路線  
国際線



※イメージ

## メディア概要 (MEDIA OVERVIEW)

版型	A4変形 (天地281mm×左右210mm) / 中綴じ、左開き
発行形態	月刊 発行日 1日付 ※作業の都合上、発行日の前月末から、または翌月初まで搭載される機材がございます。
閲読可能者数	ANA国際線 月間搭乗者数 約 840,000人
配布方法	ANAグループ運航便 国際線機内全クラスシートポケット搭載 ※一部小型機・プロペラ機等は、シートポケット搭載がありません。
お申込締切日	発行日約50日前
ご入稿締切日	発行日約35日前
回数割引	年3回以上…5%割引 年6回以上…10%割引 ※回数割引は一括発注の場合に適用します。

## 料金表 (PRICE LIST) ※料金には、別途消費税が加算されます。

広告スペース	金額	原稿サイズ
表4	1,500,000円	天地281mm×左右210mm

※広告・プロモーション出稿に関する注意事項は、巻末を必ずご確認ください。

## 媒体データ (MEDIA DATA)

国際線



機内の過ごし方

搭乗者数 (月平均)  
約**840,000**人

映画を見る  
約**85%**

※2019年9月 ANA便搭乗者へのインターネットアンケート調査結果 (回答者: 2018年6月から2019年7月 ANA国際線・国内線搭乗者)

# S E R V I C E I N F O R M A T I O N

## 国内線全席に搭載されるメディア

Wi-Fiサービスや機内飲食メニュー、機内エンターテインメントなどの情報をまとめたサービスガイド。



媒体種類  
紙媒体



接触ポイント  
機内



路線  
国内線



## メディア概要 (MEDIA OVERVIEW)

版型	天地297mm×左右150mm / 中綴じ、左開き
発行形態	月刊 発行日 1日付 ※作業の都合上、発行日の前月末から搭載される機材がございます。
閲読可能者数	ANA国内線 月間搭乗者数 約 3,690,000人
配布方法	ANAグループ運航便 国内線全席シートポケット搭載 ※一部機材には、シートポケット搭載がありません。
お申込締切日	発行日約50日前 (表4) 発行日約65日前 (表2)
ご入稿締切日	発行日約30日前 (共通)

## 料金表 (PRICE LIST) ※料金には、別途消費税が加算されます。

広告スペース	金額	原稿サイズ
表2	1,200,000円	天地297mm×左右150mm
表4	2,000,000円	天地297mm×左右150mm

〈表2について〉

※原稿下部に広告であるための文言を入れるため、余白(横210×縦7mm)を設けてください。

※原稿左上に「**広告**」(フォント:中コシックBBBProMedium サイズ:9pt)と入れてください。

※広告・プロモーション出稿に関する注意事項は、巻末を必ずご確認ください。

## 媒体データ (MEDIA DATA)

国内線



広告到達率

63%

搭乗者数 (月平均)

約3,690,000人

※2019年9月 ANA便搭乗者へのインターネットアンケート調査結果 (回答者: 2018年6月から2019年7月 ANA国際線・国内線搭乗者)

# MENU

## & Service Information

ANA国際線ビジネスクラス・エコノミークラス両方に搭載されるメディア

機内食や機内サービスについて掲載している冊子のため、高い広告接触が可能です。



媒体種類  
紙媒体



接触ポイント  
機内



路線  
国際線

ビジネスクラス



< 表3 >



エコノミークラス



< 表3 >



< 表4 >



### メディア概要 (MEDIA OVERVIEW)

版型	ビジネス	天地295mm×左右191mm / 無線綴じ、左開き
	エコノミー	天地297mm×左右135mm / 観音開き、マットPP貼加工 ※表3、表4は同サイズです
発行形態	季刊(3か月間搭載) (6・9・12・3月発行) ※作業の都合上、発行日の前月末から、または翌月初まで搭載される機材 がございます。	
配布方法	ビジネス	ANA 運航 国際線 (※路線は下記参照) ビジネスクラス
	エコノミー	ANAグループ運航便 全国際線プレミアムエコノミー・エコノミークラスのシート ポケット搭載 ※一部機材には、シートポケット搭載がありません。
お申込締切日	発行日約50日前	
ご入稿締切日	発行日約35日前	

### 料金表/ 1回の掲載料 (PRICE LIST) ※料金には、別途消費税が加算されます。

広告スペース (1社限定枠)	金額	サイズ
ビジネスクラス (表3)	4,000,000円	天地295mm×左右191mm
エコノミークラス (表3)		天地297mm×左右135mm
エコノミークラス (表4)		天地297mm×左右135mm

### 媒体データ (MEDIA DATA)

国際線



搭乗者数 (月平均)  
約840,000人

※2019年9月 ANA便搭乗者へのインターネットアンケート調査結果 (回答者: 2018年6月から2019年7月 ANA国際線・国内線搭乗者)

ビジネスクラス搭載路線  
成田・羽田発の欧米路線が中心。

- ー 北米路線  
成田-ワシントンDC  
成田-サンフランシスコ  
成田-サンノゼ  
成田-シアトル  
成田-ヒューストン  
成田-メキシコシティ  
成田/羽田-ロサンゼルス  
成田/羽田-ニューヨーク  
成田/羽田-シカゴ  
成田/羽田-ホノルル  
羽田-バンクーバー

- ー ヨーロッパ路線  
成田-デュッセルドルフ  
成田-ブリュッセル  
羽田-ロンドン  
羽田-パリ  
羽田-フランクフルト  
羽田-ミュンヘン  
羽田-ウィーン

- ー アジア路線  
成田-デリー  
成田-ムンバイ  
成田-チェンナイ  
成田-ホーチミンシティ  
成田-プノンペン  
成田-ヤンゴン  
成田-バース  
成田/羽田-バンコク  
成田/羽田-シンガポール  
成田/羽田-ジャカルタ  
成田/羽田-クアラルンプール  
羽田-シドニー  
羽田-ハノイ

2020年サマーダイヤより、モスクワ、ミラノ、イスタンブール、深セン、ストックホルムへ就航予定 (2020年3月予定)

2019年12月現在

※ANAのサービス変更を理由に、搭載路線には変更が生じる場合がございます。  
※広告・プロモーション出稿に関する注意事項は、巻末を必ずご確認ください。

# ANA SKY VISION

ANA国内線のオリジナル番組などで快適な旅の時間をお約束

機内前方の大型スクリーンと客室通路上部の小型モニターでお送りするビデオプログラムの前にCMを放映。  
機内誌への広告出稿と合わせることで、機内でクロスメディアの展開が可能。



媒体種類  
機内CM



接触ポイント  
機内



路線  
国内線



## SKY VISION 番組構成について

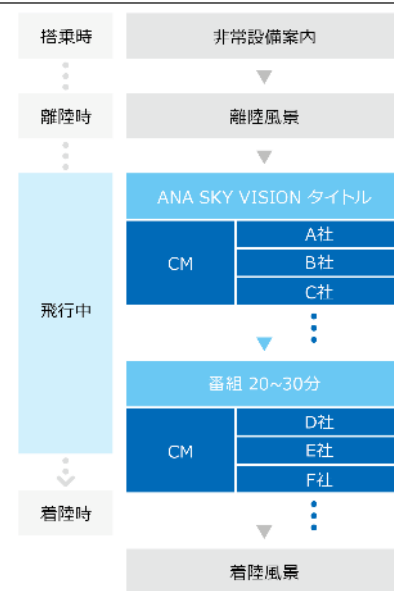

## メディア概要 (MEDIA OVERVIEW)

オンエア秒数	15秒/枠
オンエア期間	毎月1日~末日(1ヶ月) ※一部機材では前月下旬頃より、また翌月初まで放映される場合がございます。
視聴可能者	ANA国内線 月間搭乗者数 約3,690,000人 1フライト1回 ※安定飛行に入った際放映開始 ※シートモニター機材においては、搭乗者がSKY VISION放映番組を選択した場合にCMが放映されます
オンエア路線	ANAグループ運航便 国内路線 ※一部機材を除く。
お申込締切日	オンエア開始日約40日前
ご納品締切日	オンエア開始日約35日前
回数割引	年6回以上...5%割引 年12回以上...10%割引 ※回数割引は一括発注の場合に適用します。

## 料金表 (PRICE LIST) ※料金には、別途消費税が加算されます。

	金額
15秒	1,000,000円

※オンエア秒数が30秒の場合は2枠分、60秒の場合は4枠分の料金となります。  
 ※長尺CMをご要望の際はお問い合わせください。  
 ※運航状況や機材変更により、予定通り放映できない場合がございます。  
 ※当媒体は期間契約となります。運航状況、オンエア回数による料金の返金、または減額・補てん対応はいたしませんので予めご了承ください。  
 ※機内エンターテインメントシステム等の不具合によりCM放映されない場合がございます。返金・補償の対応は致しかねますので予めご了承ください。  
 ※広告・プロモーション出稿に関する注意事項は、巻末を必ずご確認ください。

## 媒体データ (MEDIA DATA)

国内線



広告到達率

62%

搭乗者数 (月平均)

約3,690,000人

※2019年9月 ANA便搭乗者へのインターネットアンケート調査結果 (回答者: 2018年6月から2019年7月 ANA国際線・国内線搭乗者)

# 映画前 SKY CHANNEL CM

快適な空の旅を演出する、国際線機内エンターテインメントの定番

座席の個人モニターでお送りする映画の上映前にCMを放映。  
機内誌への広告出稿と合わせることで、機内でクロスメディアも展開が可能。



媒体種類  
機内CM



接触ポイント  
機内



路線  
国際線



## ANA SKY CHANNEL 番組構成

個人モニター画面

▼ 映画を選択

番組 タイトルリスト

▼ 映画タイトルを選択

①	②	③	④
A	D	G	J
B	E	H	K
C	F	I	N

▼

映画本編

CM視聴率が均等になるように、映画タイトルを4つのグループ（ファイル）に分けています。1グループあたりの映画数は、17タイトル前後となります。

## 媒体データ (MEDIA DATA)

機内の過ごし方

映画を見る  
約**85%**

国際線



搭乗者数 (月平均)  
約**840,000人**

※2019年9月 ANA便搭乗者へのインターネットアンケート調査結果（回答者：2018年6月から2019年7月 ANA国際線・国内線搭乗者）

## メディア概要 (MEDIA OVERVIEW)

オンエア秒数	30秒
オンエア期間	毎月1日～末日（1ヶ月） ※一部機材では前月下旬頃より、また翌月初まで放映される場合がございます。
オンエア路線	ANAグループ運航便、国際路線 ※一部機材を除く。
媒体内容	映画放映開始前のCM枠（90秒間）にCMを放映
視聴可能者数	ANA国際線 月間搭乗者数 約 840,000人
お申込締切日	オンエア開始日約40日前
ご納品締切日	オンエア開始日約35日前
回数割引	年3回以上…10%割引 年6回以上…15%割引 年9回以上…20%割引 ※回数割引は一括発注の場合に適用します。

## 料金表 (PRICE LIST) ※料金には、別途消費税が加算されます。

	金額
30秒	2,500,000円

※CMが放映される映画タイトルの指定はできません。  
 ※1グループにつき、複数社のCMを放映します。最大3件のCMが設定されます。  
 ※運航状況や機材変更により、予定通り放映できない場合がございます。  
 ※当媒体は期間契約となります。 運航状況、オンエア回数による料金の返金、または減額・補てん対応は致しかねますので予めご了承ください。  
 ※機内エンターテインメントシステム等の不具合によりCM放映されない場合がございます。 補償の対応は致しかねますので予めご了承ください。  
 ※広告・プロモーション出稿に関する注意事項は、巻末を必ずご確認ください。

# ビデオプログラム前 SKY CHANNEL CM

快適な空の旅を演出する、国際線機内エンターテインメントの定番

海外ビデオプログラムの上映前にCMを放映。訪日外国人を中心とした、外国人搭乗客にリーチ。  
機内誌への広告出稿と合わせる事で、機内でクロスメディアの展開が可能。



媒体種類  
機内CM



接触ポイント  
機内



路線  
国際線



## ANA SKY CHANNEL 番組構成

個人モニター画面

▼ 番組を選択

番組 タイトルリスト

▼ 番組タイトルを選択

CM

A社

B社

C社

▼ 番組本編

## メディア概要 (MEDIA OVERVIEW)

オンエア秒数	15秒・30秒・60秒
オンエア期間	毎月1日～末日(1ヶ月) ※一部機材では前月下旬頃より、また翌月初まで放映される場合がございます。
オンエア路線	ANAグループ運航便、国際路線 ※一部機材を除く。
視聴可能者数	ANA国際線 月間搭乗者数 約 840,000人
媒体内容	対象海外番組前にCM(90秒間)を放映
お申込締切日	オンエア開始日約40日前
ご納品締切日	オンエア開始日約35日前
回数割引	年6回以上…5%割引 年12回以上…10%割引 ※回数割引は一括発注の場合に適用します。

## 料金表 (PRICE LIST) ※料金には、別途消費税が加算されます。

	金額
15秒	800,000円
30秒	1,300,000円
60秒	2,600,000円

※CMが放映される番組タイトルの指定は出来ません。

※複数社のCMを放映します。

※海外ビデオプログラム数は、約40チャンネルとなります。

※CMで使用する言語は英語を推奨いたします。

※運航状況や機材変更により、予定通り放映できない場合がございます。

※当媒体は期間契約となります。

運航状況、オンエア回数による料金の返金、または減額・補てん対応は致しかねますので予めご了承ください。

※機内エンターテインメントシステム等の不具合によりCM放映されない場合がございます。返金・補償の対応は致しかねますので予めご了承ください。

※広告・プロモーション出稿に関する注意事項は、巻末を必ずご確認ください。

## 媒体データ (MEDIA DATA)

国際線



搭乗者数 (月平均)  
約840,000人

※2019年9月 ANA便搭乗者へのインターネットアンケート調査結果(回答者:2018年6月から2019年7月 ANA国際線・国内線搭乗者)

## 海外番組例

### 番組リスト (例:2019年7月放映)

- ・ディスカバリーチャンネル 怪しい伝説
- ・ナショナルジオグラフィック:世界の巨大工場
- ・わんにゃん・しあわせ同居生活
- ・ナショナルジオグラフィック:宇宙の奇石
- ・Inside the PGA Tour : Hawaii Episode (Jan 2019)
- ・Bundesliga Special #13:THE ENTERTAINERS
- ・2015 Classic Match - Japan vs. South Africa
- ・High Tops: Plays of the Month
- ・Football Funnies 5
- ・THIS IS US 36歳、これから:シーズン1
- ・ハワイ ファイブ オーフ
- ・フュード/確執 ベティ vs ジョーン
- ・New Girl ~タサカワ女子と三銃士:シーズン7
- ・100日の朗君様
- ・モダン・ファミリー:シーズン8
- ・フルハウス:シーズン2
- ・BULL/ブル 法廷を操る男:シーズン1
- ・NCIS ~ネイビー犯罪捜査班:シーズン15
- ・SUITS/スーツ シーズン7
- ・KCON 2018 Thailand

- ・Chemical Brothers: Don't Think [Live at Fuji Rock Festival]
- ・2019 KKBOX Music Awards
- ・おさるのジョージ
- ・ベイマックス ザ・シリーズ
- ・リロ・アンド・スティッチ ザ・シリーズ
- ・ミッキーマウスクラブハウス
- ・トムとジェリー テイルズ
- ・ライリーの初デート?
- ・スポンジ・ボブ



# 国際線機内チャンネル

広告主様の映像素材をANA国際線で放映

ANA国際線エンターテインメントサービス「SKY CHANNEL」のビデオ番組枠で、番組放映が可能になりました。TVやWEBで放映した素材をANA国際線機内にて1ヶ月単位で放映できます。インバウンドを含む国際線をご利用のお客様へ訴求ができ、ワンソース マルチユースPRのリーチを広げることが出来ます。



媒体種類  
機内番組



接触ポイント  
機内



路線  
国際線



## メディア概要 (MEDIA OVERVIEW)

本編尺	5分以上60分以内
放映期間	毎月1日～末日（1ヶ月） ※一部機材では前月末より、また翌月初まで放映される場合がございます。
放映路線	ANAグループ運航便、国際路線 ※一部機材を除く。
媒体内容	※「SKY CHANNEL」のビデオプログラム枠にて、自社番組の放映 ※SKY CHANNEL本誌での番組誘導 ※個人モニター画面での番組誘導
入稿素材	・誌面用原稿・写真素材 (JPG) ・企業ロゴデータ (ai) ※任意 ・機内番組入稿仕様書 ※指定あり
備考	番組は、2音声1字幕まで対応可能
お申込締切日	オンエア開始日約65日前
ご納品締切日	オンエア開始日約45日前
回数割引	3ヶ月分の申込で5% 年3回以上・・・5%割引 6ヶ月分の申込で10% 年6回以上・・・10%割引 ※回数割引は一括発注の場合に適用します。

※番組掲載にあたっては、事前に内容の考査がございます。  
※広告掲載にあたっての業種、商品、サービスの表現及び掲載基準はANA媒体の基準に準じます。  
※放映内容につきましては、番組のみとなります。CMは放映できかねますので予めご了承ください。  
※広告・プロモーション出稿に関する注意事項は、巻末を必ずご確認ください。

## 料金表 (PRICE LIST) ※料金には、別途消費税が加算されます。

	1 枠/月
基本料金(SKY CHANNEL本誌での番組告知枠、シートモニター内での番組告知枠含む)	1,200,000円
オプション：SKY CHANNEL 表4	800,000円

誘導イメージ

### 機内誌：SKY CHANNEL



※イメージです。

### シート TV：サービス選択画面





# THE POWER OF WIND

ANAオリジナルドキュメンタリー番組を制作、機内放映

広告主様1社独占のオリジナル番組を制作。  
ANA国内線・国際線の機内番組放映プログラムや、ANA Wi-Fiサービスの無料コンテンツとして機内上映いたします。



媒体種類  
機内番組



接触ポイント  
機内



路線  
国内線・国際線



国際線視聴イメージ



国内線放映イメージ



『ANA SKY CHANNEL』内、番組紹介イメージ



『SERVICE INFORMATION』内、番組紹介イメージ ※イメージです。

## メディア概要 (MEDIA OVERVIEW)

番組コンセプト	企業などの商品やサービスの裏側に隠された秘話、情熱、アイディア、奮闘を深く掘り下げ、「逆風をチャンスに変える挑戦」をドキュメンタリー形式で描きます。
制作会社	TVC・ドキュメンタリージャパン(共同制作)
放送媒体・期間	国内線機内：1ヶ月 (奇数月の偶数便で放映) (3月、5月、7月、9月、11月、1月対象) ※国内線機材(シートモニター付き)でも番組放映。 ご搭乗いただいたお客様に選択いただいた場合に放映されます。 ※一部機材では前月下旬より、また翌月初旬まで放映される場合がございます。 国際線機内：4ヶ月 ※一部機材では前月下旬より、また翌月初旬まで放映される場合がございます。 ANA Media Station：3ヶ月 (国内線放映の翌日より放映) 国内線機内Wi-Fiエンターテインメントコンテンツ：4ヶ月 (国内線放映の翌日より放映)
対応言語	日本語・英語 (別途中国語オプションあり、但し国際線での放映分のみ)
本編尺	20~25分 ※CM尺を含む
提供物	①本番組の後に15秒のCM枠 (任意) ※オリエン時にご指示ください ②国際線ANAオリジナルビデオプログラム前に番宣CM放映 (15秒) ③国内線ガイド誌『SERVICE INFORMATION』での番組紹介 ④国際線機内エンタメガイド誌『ANA SKY CHANNEL』での番組紹介 -ANA制作による特集1ページ (放映初月のみ) -中面特集ページ/小枠紹介ページ (機内放映期間) ⑤羽田空港国内線第2ターミナル『フューチャーヴィジョン』で国内線放映月 (1ヶ月間) に15秒ダイジェスト版の番宣動画を放映 ⑥『ANA Digital Connect』で国内線放映月 (1ヶ月間) と同月にANAマイレージクラブ会員様へ15秒ダイジェスト版の番宣動画を配信
お申込締切日	放映月の5ヶ月前

※番組の二次利用に関しては、撮影の2週間前までにお申し込み下さい。なお、自社での使用(自社ウェブサイト、社内上映会等)は無償です。  
※制作・著作はANAおよびTVC・ドキュメンタリージャパンに帰属します。  
※使用音源およびナレーター(日・英・中)については弊社側での選定となり、ご指定は受けかねますので予めご了承ください。

## 料金表 (PRICE LIST) ※料金には、別途消費税が加算されます。

金額	12,000,000円
----	-------------

- 一制作の流れ
  - ・ヒアリングシートのご記入
  - ・オリエンテーション (逆風のヒアリング・番組テーマ案・テーマに関連した周辺情報の確認)
  - ・番組構成案の作成 (オリエン後の事前取材を基に作成)
  - ・取材・撮影 (最大4日間・関東近郊日帰り)
  - ・仮編集映像 (オフライン) 確認
  - ・本編集・音効作業・ナレーション録り (MA)
  - ・納品 (データ納品)
- ※日本語・英語以外の言語の追加、取材・編集期間が所定の日数を越える場合、もしくは東京近郊以外での撮影が発生する際は、別途追加費用が発生いたします。  
※追加取材の際は制作管理費として、10%上乗せした料金をご請求いたします。  
※全編撮りおろしでのオリジナル番組制作となります。※タレントの起用はいたしかねますので予めご了承ください。  
※運航状況や機材変更により、予定通り放映できない場合がございます。  
※当媒体は期間契約となります。運航状況、オンエア回数による料金の返金、または減額・補てん対応はいたしません。  
※広告・プロモーション出稿に関する注意事項は、巻末を必ずご確認ください。  
※一部機材によっては、偶数月の月末から放映される場合がございます。

一番組制作における留意点  
番組コンセプト  
世の中にない新しい商品の開発やサービス、新たなチャレンジには、想像を絶するピンチや課題が必ずある。その逆風から飛躍し、新しい日本を創り出す企業の挑戦をドキュメンタリー番組として描きます。  
(1)視聴していただいたより多くのお客様にそのサービス、商品を利用してもらうこと  
(2)ステークホルダーに向けて発信することで企業組織の価値や評価の向上  
(3)新たな会社とのソリューションやイノベーション開発のきっかけ  
単なる会社紹介番組ではなく、空の上で体験する「ANA限定の機内エンターテインメント」として、ご搭乗いただくお客様にも面白く感じてもらえるような新しく興味深い切り口やストーリー展開で貴社事業を取り上げます。

## 媒体データ (MEDIA DATA)

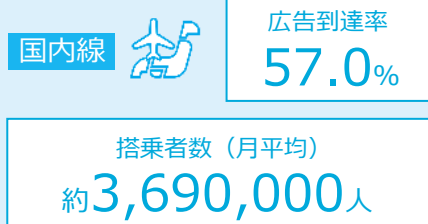

※2019年9月 ANA便搭乗者へのインターネットアンケート調査結果 (回答者：2018年6月から2019年7月 ANA国際線・国内線搭乗者)

# 'AiNA HAWAii

ANAオリジナルハワイ番組内にてCMを放映いただけます

総2階建て520席を要する「A380」を、ホノルル線に投入。

ANAオリジナルハワイ番組の本編にて、CMを放映いただけます。

ANA国際線の機内番組放映プログラムや、ANA国内線Wi-Fiサービスの無料コンテンツとして上映いたします。



媒体種類  
機内番組



接触ポイント  
機内



路線  
国内線・国際線

番組イメージ



国内/国際線放映イメージ



『ANA SKY CHANNEL』番組紹介イメージ



## メディア概要 (MEDIA OVERVIEW)

制作会社	株式会社FILM
対象番組	'AiNA HAWAii (CH①) ～ロコだけが知っているおすすめのパワイ～ ※CH②～美しきハワイの秘密～へのご出稿をご希望の場合は、別途ご相談ください。
広告枠数	各エピソード4枠程度 (30秒素材を想定した場合)
広告放映期間 (1エピソードあたり)	国際線：個人モニターにて6ヶ月間 国内線：Wi-Fiエンターテインメントコンテンツにて3ヶ月間 (国際線放映翌月から放映開始) ※国内線機材 (シートモニター付き) でも番組放映。
対応言語	日本語
本編尺	20～30分 ※CM尺を含む
番組紹介面	①国際線エンタメガイド誌「ANA SKY CHANNEL番組紹介ページ」
お申込締切日	放映開始日の75日前まで
素材審査締切日	放映開始日の70日前まで
ご納品締切日	放映開始日の65日前まで

※制作・著作はANAおよび株式会社FILMに帰属します。

※使用音源およびナレーターについては弊社側での選定となり、ご指定は受けかねますので予めご了承ください。

## 料金表 (PRICE LIST) ※料金には、別途消費税が加算されます。

秒数	金額
30秒	1,000,000円
60秒	1,800,000円
90秒	2,500,000円

※番組内での商品PRやインフォメーションにつきましてもご希望がありましたら、別途ご相談ください。

番組構成案イメージ



※イメージです

# 全日空精選

## ANA SELECT

訪日外国人に対して旅マエ-旅ナカ-旅アトで最適なアプローチ

ANAの顧客接点を中心に外部メディアも活用し、訪日外国人に対してアプローチ。旅行導線に沿って最適な顧客接点を構築。分断されない、継続的なメッセージを顧客に届けます。



### 企画概要

#### メーカー協賛型プロモーションパッケージ

### 全日空精選

訪日中国人旅行者に対して、“ANAがお勧めする商品”というコンセプトでコンテンツを作り、ご参画メーカー様の商品をANAの顧客接点と流通小売店舗の店頭を活用しながらプロモーションを行います。旅マエから旅アトのカスタマージャーニーに寄り添って訪日外国人にアピール。

旅マエ-旅ナカ-旅アトで一貫したメッセージを訴求

キャンペーン終了後はSNSのロコミデータをもととしたレポート報告をいたします。



### ANAの顧客接点と外部メディアを 組み合わせたパッケージ

旅マエから旅ナカ、旅アトと訪日旅客の旅行導線に沿って告知を行うことで、ブランド認知 (広告) から商品購入 (販促) までつなげるパッケージとなっています。

#### ANA機内環境

In airplane

旅ナカ 機内CM/機内誌

日本旅行をする上で欠かすことができない航空機。ANAの顧客接点で活用することで、高所得者に対してアプローチが可能。



#### DianPing

Best Banner

旅ナカ 大衆点评

中国最大O2O生活サービスプラットフォーム。ユーザー数6億。中国人の2人に1人はアプリを訪日中に利用している。



#### 流通小売店舗

Store

旅ナカ 小売店

訪日中国人のニーズが高い流行小売店と提携。参画メーカー様と旅行者の訪日中の接点強化を狙います。

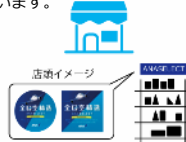

#### Weibo

Influencers Feeds

旅ナカ SNS拡散

中国最大規模のSNS、Weibo上で活動している。複数人のインフルエンサーが情報発信を行うことで圧倒的認知の獲得が可能。



### 補足データ

出典：観光庁統計データより抜粋

訪日中国人推移

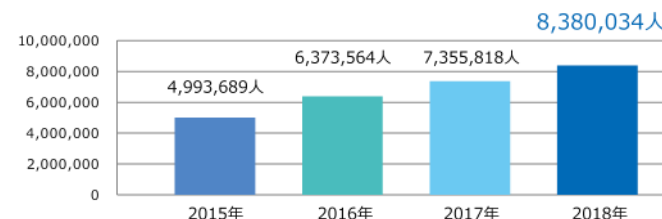

POINT

2018年  
訪日中国人  
830万人

国籍別訪日外国人買い物消費

2019年7月-9月

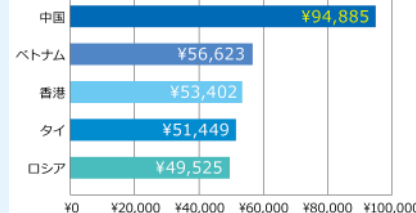

訪日中国人消費内訳

2019年7月-9月

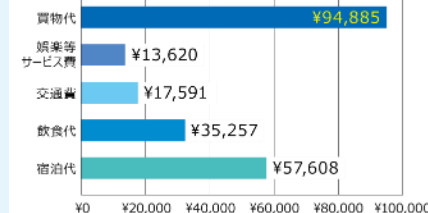

訪日外国人旅行消費金額

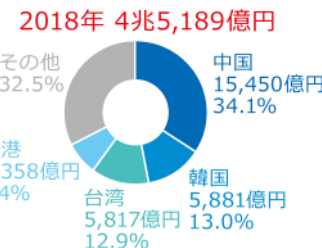

金額

最低ご出荷単価  
3,000,000円～

参考  
キャンペーンページ



<http://ana-exj.jp-360.com/cn/maker/cpn04/>

# ANA国際線機内 ショッピングバッグ

ANA国際線機内販売時に使用されるショッピングバッグの広告枠

国際線で機内販売をご利用された購買意欲の高い方へのPRが可能です。  
視認性が高い媒体です。



媒体種類  
ANA  
ショッピングバッグ



接触ポイント  
機内



路線  
国際線

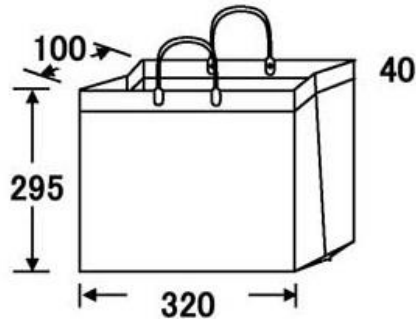

## メディア概要 (MEDIA OVERVIEW)

サイズ	幅320 × 高さ295 × マチ100mm
仕様	角底・ハッピータグ・手提げ袋
期間	1年間
想定消費量	約20万枚 (1年間)
お申込締切日	開始月の120日前までお申込書受領後、 正式入稿スケジュールをご連絡いたします。

## 料金表/1回の掲載料 (PRICE LIST) ※料金には、別途消費税が加算されます。

広告スペース	金額
ショッピングバッグ1面 ※版代込み	4,500,000円

※一部機材を除く

※機内搭載分及び倉庫在庫分を使いきってからの、使用開始となります。

※機内では、この他に使用されているサイズのバッグもございます。広告を入れることができるのは、上記サイズのバッグのみとなります。

※広告・プロモーション出稿に関する注意事項は、巻末を必ずご確認ください。

## 媒体データ (MEDIA DATA)

国際線



男女比  
男性 65%  
女性 35%

搭乗者数 (月平均)  
約840,000人

※2019年9月 ANA便搭乗者へのインターネットアンケート調査結果 (回答者: 2018年6月から2019年7月 ANA国際線・国内線搭乗者)

# 国内線 (羽田 ⇄ 新千歳・伊丹・福岡・那覇路線) 機内プレイスメント

ANA国内線機内にアイテムをプレイスメントできます

羽田⇄新千歳・伊丹・福岡・那覇便の機内にて、お客様がご自由にお取りいただけるアイテムを設置。試供品の提供などに最適です。



ギャレー設置 旅客搭乗時、飴や毛布等のサービス品と一緒にギャレーにて設置

プレイスメント品には以下の仕様でご制作ください。

- ①プレイスメント品
- ・搭乗客が取りやすい形状にする。
  - ・お問い合わせ先を明記する。

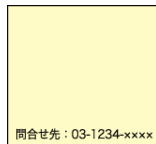

- ②機内搭載形態
- ・上記3辺サイズ内の上蓋式の紙容器に①を入れる。
  - ・上蓋は下箱本体の高さと合わせること。

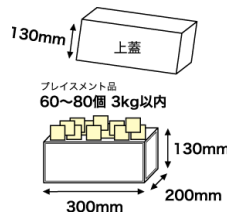

## 媒体データ (MEDIA DATA)

羽田線平均搭乗者数

①羽田⇄新千歳 9,742人/日	②羽田⇄伊丹 8,080人/日	③羽田⇄福岡 9,724人/日	④羽田⇄那覇 7,699人/日
---------------------	--------------------	--------------------	--------------------

※2019年度平均

## メディア概要 (MEDIA OVERVIEW)

対象路線・便	以下4路線より1路線お選びいただけます。 ①羽田⇄札幌 (新千歳) ②羽田⇄大阪 (伊丹) ③羽田⇄福岡 ④羽田⇄沖縄 (那覇) ※他社運航によるコードシェア便除く
期間について	7日間～ ※月末月初の開始は出来ない場合がございます。 ※上記のほか、以下1～4の繁忙期につきましては実施不可期間となります。予めご了承ください。 1.春休み(3/20頃～3月末) 2.GW(4/25頃～5/5頃) 3.夏休み(7/20頃～8月末) 4.冬休み(年末年始含む 12/23頃～1/7頃) ※新サービス、新機種導入等により実施できない場合がございます。予めご了承ください。
プレイスメント方法	搭乗時 ギャレー設置
プレイスメント品について	ANAによるプレイスメント品審査あり (見本品をご提出ください)
お申込締切日	実施開始日50日前まで ※ANAによる各種審査後、実施期間とプレイスメント品を確定したうえでのお申込みとなります。
ご納品締切日	実施開始日約5日前まで (羽田の指定場所) ※納品形態や納品スケジュールはANAにより指定させていただきます。

## 料金表 (PRICE LIST) ※料金には、別途消費税が加算されます。

ANA媒体へのご出稿が条件となります。

以下をもとに、ご希望の時期や予算に合わせて正式なお見積りを提出します。

機内誌「翼の王国」(例)	金額
本文1ページ (4C1P)	2,600,000円～
プレイスメント管理費 (目安)	
7日間 (1日10便まで)	1,000,000円
14日間 (1日10便まで)	1,500,000円
21日間 (1日10便まで)	1,800,000円
事務手数料(NET) プレイスメント期間に関わらず、事務手数料が発生いたします。	200,000円

※1週間実施した場合、1機あたり2ポジション、5往復/日での実施となりますので、機内搭載用の梱包は140箱ご用意ください。

※プロモーション実施後の残りましたプレイスメント品については、廃棄いたします。

※当媒体は期間契約となります。配布個数契約はいたしかねます。

※広告・プロモーション出稿に関する注意事項は、巻末を必ずご確認ください。

※納品いただいたサンプル品の返却は致しかねます。

# 国際線（成田・羽田発国際線） ギャレープレイスメント

ANA国際線（長距離路線）機内のギャレーにアイテムをプレイスメントできます

国際線の機内にて、お客様がご自由にお取りいただけるアイテムを設置。  
試供品や新製品などの提供などに最適。



## 媒体データ〈MEDIA DATA〉

北米・南米・ハワイ			ヨーロッパ			アジア・中国・オセアニア		
路線	便数/週	就航都市	路線	便数/週	就航都市	路線	便数/週	就航都市
15	238	11	7	112	7	45	868	28
合計								
路線	便数/週	就航都市						
67	1,218	1,146						

〔ANA FACTBOOK 2019より〕

## メディア概要 〈MEDIA OVERVIEW〉

対象路線・便	成田・羽田発国際線長距離路線 往復便対象 (他社運航によるコードシェア便除く) ※長距離線・・・北米・メキシコ・ハワイ・欧州 ※そのほかの路線につきましては別途ご相談ください。
実施期間について	ご相談 ※月末月初の開始は出来ない場合がございます。 ※上記のほか以下1~4の繁忙期につきましては実施不可期間となります。予めご了承ください。 1.春休み(3/20頃~3月末) 2.GW(4/25頃~5/5頃) 3.夏休み(7/20頃~8月末) 4.冬休み(年末年始含む 12/23頃~1/7頃) ※新サービス、新機種導入等により実施できない場合がございます。予めご了承ください。
プレイスメント方法	ギャレー・バーコーナー設置 (1箇所・ギャレー・バーコーナー解放時) ※設置方法などはクルーに一任ください。
プレイスメント品について	ANAによるプレイスメント品審査あり (見本品をご提出ください) ※アルコール飲料・健康食品・サプリメントの設置はできません。予めご了承下さい。
個数について	ご相談 ※商品のサイズによって異なります。
お申込締切日	実施開始日5日前まで ※ANAによる各種審査後、実施期間とプレイスメント品を 確定したうえでのお申込みとなります。
ご納品締切日	実施開始日約5日前まで (成田・羽田の指定場所) お選びいただいた路線の出発空港 別の納品となります。

※納品形態や納品スケジュールはANAにより指定させていただきます。  
※時期・路線によってはお受けできない場合がございますので予めご了承ください。  
※お選びいただいた路線の出発空港別の納品となります。

## 料金表 〈PRICE LIST〉 ※料金には、別途消費税が加算されます。

プレイスメント期間中のANA媒体へのご出稿が条件となります。  
以下を元に、ご要望の時期や予算に合わせて正式なお見積を提出します。

機内誌「翼の王国」(例)	金額
本文1ページ (4C1P)	2,600,000円～
プレイスメント管理費(目安)	金額
1ヶ月間	1,000,000円
2ヶ月間	1,500,000円
3ヶ月間	1,800,000円
事務手数料(NET) プレイスメント期間に関わらず、事務手数料が発生いたします。	200,000円

※運行状況によっては実施できない便もあります。ご了承ください。  
※プロモーション実施後の残りましたプレイスメント品については、廃棄いたします。  
※当媒体は期間契約となります。配布個数契約はいたしかねます。  
※広告・プロモーション出稿に関する注意事項は、巻末を必ずご確認ください。  
※納品いただいたサンプル品の返却は致しかねます。



# Airport

## 空港メディアのご紹介

- P.22 Airport 空港メディアのご紹介
- P.23 保安検査証裏面広告  
[ANA国内線：羽田/伊丹・関西・神戸/  
新千歳/福岡/那覇空港発限定]
- P.24 ANA FESTA レシート  
裏面広告
- P.25 ANA FESTAレシート  
紙袋広告（中）

# 保安検査証裏面広告

[ANA国内線：羽田/伊丹・関西・神戸/新千歳/  
福岡/那覇空港発限定]

保安検査場通過時に発券される保安検査証の裏面を広告媒体化

ANA国内線限定、保安検査場通過時に発券される保安検査証の裏面広告。  
搭乗者全員に発券されるため、幅広くリーチが可能。



媒体種類  
保安検査証



接触ポイント  
国内空港



路線  
国内線



表面



裏面

## 保安検査証とは？

保安検査場内セキュリティチェックを通過する際に発券されるチケット。  
すべてのお客様に配布され、搭乗口・座席など搭乗に必要な情報が全て含まれるチケットで、視認性・携帯性は抜群です。

## 媒体データ (MEDIA DATA)

羽田	伊丹・関西・神戸 (※)	新千歳	福岡	那覇
サーキュレーション 約154万人/月	サーキュレーション 約51.3万人/月	サーキュレーション 約40万人/月	サーキュレーション 約33.6万人/月	サーキュレーション 約33.1万人/月
接触コスト 約1.6円/1人	接触コスト 約2.3円/1人	接触コスト 約1.9円/1人	接触コスト 約2.1円/1人	接触コスト 約2.3円/1人

コードシェア便を含みます。 ※ただし第1ターミナルから出発するスターフライヤー便を除きます。

※2019年9月 ANA便搭乗者へのインターネットアンケート調査結果 (回答者：2018年6月から2019年7月 ANA国際線・国内線搭乗者)

## メディア概要 (MEDIA OVERVIEW)

搭乗券サイズ	天地 140mm×左右 79.5mm ※搭乗者によって異なります
広告サイズ	天地 72.1mm×左右 77.5mm
想定配布枚数	羽田 : 約154万枚/月 (羽田空港第2ターミナル出発便をご利用いただく全搭乗旅客) 伊丹・関西・神戸 : 約154万枚/3ヵ月 (伊丹・関西・神戸空港出発便をご利用いただく全搭乗旅客) 新千歳 : 約120万枚/3ヵ月 (新千歳空港出発便をご利用いただく全搭乗旅客) 福岡 : 約101万枚/3ヵ月 (福岡空港出発便をご利用いただく全搭乗旅客) 那覇 : 約99.5万枚/3ヵ月 (那覇空港出発便をご利用いただく全搭乗旅客)
期間	羽田路線 : 1ヶ月間配布 (無くなり次第終了) その他の路線 : 3ヶ月間配布 (4-6月、7-9月、10-12月、1-3月) ※無くなり次第終了となります。 ※前年度の旅客実績を元に配布想定枚数を算出しておりますが、今期旅客数によっては想定よりも早く終了する場合がございます。予めご了承ください。
お申込締切日	実施日60日前
ご入稿締切日	実施日45日前

## 料金表 (PRICE LIST) ※料金には、別途消費税が加算されます。

発地空港	広告スペース	金額
羽田	1枠	2,400,000円
伊丹・関西・神戸	1枠	3,500,000円
新千歳	1枠	2,250,000円
福岡	1枠	2,125,000円
那覇	1枠	2,250,000円

※保安検査証は乗り継ぎの有無や幼児用など搭乗者により、長さが変化します。そのため、広告枠は意匠の途中で分かれる可能性がございますので、予めご了承ください。

※実施開始日について特にご指定がない場合は、原則として1日開始になります。ただし現場のオペレーション次第で、開始日および終了日を変更する場合がございますので、予めご了承下さいませ。

※止むを得ない事情により以下のようなイレギュラーケースが発生することがあります。

1. 保安検査場で保安検査証を発行できない場合 2. 発行した保安検査証を搭乗口で回収する場合

※保安検査証の回収を前提とした広告表現はご遠慮いただいております。

※搭乗旅客の増減に伴う早期の終了、枚数不足に伴う料金の返金、または減額・補てん対応はいたしません。

※事前に企業審査および広告原稿審査があります。

※QRコードおよびバーコードの掲載はNGです。

※色調はすべて、シアン/マゼンタ/イエロー/ブラックの4色掛け合せでの表現となります。

※保安検査証につきましては表面が黄色いため、裏面から見た際に若干透けてしまう場合がございます。

※広告・プロモーション出稿に関する注意事項は、巻末を必ずご確認ください。



# ANA FESTA レシート裏面広告

ANA FESTA各店舗のレシートに広告を掲載

レシート裏面を使って、購入者に直接アプローチ可能な媒体です。



媒体種類  
レシート裏面



接触ポイント  
全国  
ANA FESTA店舗\*



## メディア概要 (MEDIA OVERVIEW)

レシートサイズ	天地 128mm×左右 57.5mm (最短レシートサイズ) ※レシートサイズは購入商品点数により異なります。
広告サイズ	天地 56.88mm×左右 55.5mm ※デザインが途中で切れることがあります。
配布枚数 (想定リーチ数)	約140万枚
配布場所	全国ANA FESTA店舗 ※一部対象外の店舗がございます。 展開店舗一覧別紙①参照
期間	毎月1日から最大1ヶ月 ※1月・8月は対象月から除きます。 ※開始日は1日からずれることがあります。 (通常紙袋在庫調整上、最大1週間前から配布する場合がございます。) ※1ヶ月未満で終了する可能性があります。
印刷仕様	カラー ※QRコードの掲載可能です。 ※完全aiデータ入稿・1回校正(簡易校正) デザイン費は含みません。
お申込締切日	配布開始日60日前
ご入稿締切日	配布開始日50日前

## ANA FESTA店舗一覧

エリア	店舗名
1 羽田	● 羽田65番ゲート店、羽田61番ゲート店、羽田北バスラウンジギフト店、羽田53番ゲートギフト店、羽田到着ロビーギフト店、羽田B1フロアギフト店、羽田国際ロビーギフト店、羽田46番ゲート店
2 成田	● 成田1ビル国内ゲート店、成田2ビルロビー店
3 中部・近畿	● 関西国内ゲート店、関西国際ゲート店、伊丹ゲート店、神戸ゲート店、中部ゲート1号店、中部ゲート2号店
4 北海道	● 千歳ロビー店、千歳7番ゲート店、千歳9番ゲート店、函館ロビー店、釧路ロビー店、釧路ゲート店、旭川ロビー店、旭川ゲート店、稚内ロビー店
5 東北・北陸	● 仙台ゲート店、秋田ロビー店、大館能代ロビー店、庄内ロビー店、庄内ゲート店、富山ゲート店、小松ロビー店、小松ゲート店
6 中国・四国	● 岡山ゲート店、広島ゲート店、宇部ロビー店、宇部ゲート店、鳥取ロビー店、鳥取ゲート店、米子ロビー店、松山ロビー店、松山ゲート店、高松ロビー店、高松ゲート店、高知ゲート店
7 九州	● 福岡国内ロビー店、福岡7番ゲート店、福岡11番ゲート店、福岡国際線3階店、熊本ロビー店、熊本ゲート店、大分ゲート店、長崎ロビー店、長崎ゲート店、佐賀ロビー店、佐賀ゲート店、高崎ロビー店、鹿児島1階ロビー店、鹿児島2階ロビー店
8 沖縄	● 那覇ロビー1号店、那覇ロビー2号店、那覇ゲート店、石垣ゲート店、那覇FRUITS ISLAND店、那覇バスラウンジ店
9 飲食店	△ 羽田魚米処 旬、羽田60番ゲートフード、羽田59番ゲートフード、羽田52番ゲートフード、羽田北バスフード、福岡カフェ&パル糸島店、福岡5番ゲートVITO店、那覇ゲートVITO店
10 対象外店舗	× 羽田国際 TOKYO SOUVENIR、成田Vstore店、Peach関西国内G、HOKKAIDO KITCHEN

表面



裏面



## 媒体データ (MEDIA DATA)

全国ANA FESTA店舗\*

配布枚数  
約 **140** 万枚

\*一部対象外の店舗がございます。  
展開店舗一覧参照。

## 料金表 (PRICE LIST) ※料金には、別途消費税が加算されます。

金額	
1 枠 (裏面)	1,300,000円

※お申込後のキャンセルおよび変更はできません。  
※事前にANA FESTAによる企業審査、広告内容審査、広告表現審査がございます。  
※掲載データはaiデータにて完全入稿をお願いいたします。  
※ご入稿いただいた後の修正はできません。

★お菓子・飲料メーカーへの提案は事前にご相談ください。

●：対象店舗 △：要相談 ×：対象外店舗

※配布店舗については、改装や開閉店等により、変更が生じる場合がございます。別途ご案内致します。  
※各空港の飲食店につきましては、業種(=飲食店)が重ならない場合は原則審査OKです。

# ANA FESTA 紙袋広告 (中)

ANA FESTA紙袋 (中) の正面 (片面のみ) に貴社の広告を掲載

紙袋の正面に貴社の広告を掲載できるため (片面のみ) 視認性が非常に高い媒体です。  
空港利用時だけでなく、2次利用も期待でき、広告効果も高まります。



媒体種類  
紙袋広告



接触ポイント  
全国  
ANA FESTA店舗\*



イメージ

## 媒体データ (MEDIA DATA)

全国ANA FESTA店舗\*

配布枚数  
**23万枚**

\*一部対象外の店舗がございます。  
展開店舗一覧参照。

## メディア概要 (MEDIA OVERVIEW)

紙袋規格サイズ	天地 320mm×左右 320mm×奥行 140mm
広告サイズ	天地 160mm×左右 160mm (片面のみとなります。)
契約配布枚数	23万枚
配布場所	全国ANA FESTA店舗 ※一部対象外の店舗がございます。 展開店舗一覧参照
期間	指定月全国店舗一斉開始 (50日程度) (4/1、6/1、8/1、10/1、12/1、2/1) ※開始日は配布開始予定日からずれることがあります。 (通常紙袋在庫調整上、最大1週間前から配布する場合がございます。) ※50日未滿で終了する可能性があります。 ※店舗別に消費ペースが異なるため、時期は各店舗により異なります。
印刷仕様	ANA FESTAロゴ使用色2色を含め最大4色。 指定色及び仕様については別紙②ご参照ください。 ※完全データ入稿・1回校正 (簡易校正)。 デザイン費は含みません
お申込締切日	配布開始日70日前
ご入稿締切日	配布開始日60日前

## 料金表 (PRICE LIST) ※料金には、別途消費税が加算されます。

	指定色	金額
1枚 (方面)	指定ロゴ使用色2色	3,600,000円
	指定ロゴ使用色2色+1色 (計3色)	3,800,000円
	指定ロゴ使用色2色+2色 (計4色)	4,000,000円

※お申込後のキャンセルおよび変更はできません。※事前にANA FESTAによる企業審査、広告内容審査、広告表現審査がございます。ANA FESTAのブランドイメージを毀損する恐れのある場合は、修正をお願いすることがございます。イメージは「スタイリッシュ」「上品」「シンプル」「爽やか」です。※入稿データはaiデータにて完全入稿をお願いいたします。※ご入稿いただいた後の修正はできません。※フレキシ印刷のため、複雑なデザインについてはできません。別紙③広告デザイン注意事項をご参照ください。※購入された商品によって、別のショッピングバッグ (サイズ違いの紙袋、メーカー様のもの等) を使用する場合がございます。

★お菓子・飲料メーカーへの提案は事前にご相談ください。

## ANA FESTA店舗一覧

エリア	紙袋	店舗名
1 羽田	●	羽田65番ゲート店、羽田61番ゲート店、羽田北バスラウンジギフト店、羽田53番ゲートギフト店、羽田到着ロビーギフト店、羽田B1フロアギフト店、羽田国際ロビーギフト店、羽田46番ゲート店
2 成田	●	成田1ビル国内ゲート店、成田2ビルロビー店
3 近畿・中部	●	関西国内ゲート店、関西国際ゲート店、伊丹ゲート店、神戸ゲート店、中部ゲート1号店、中部ゲート2号店
4 北海道	●	千歳ロビー店、千歳7番ゲート店、千歳9番ゲート店、函館ロビー店、釧路ロビー店、釧路ゲート店、旭川ロビー店、旭川ゲート店、稚内ロビー店
5 東北・北陸	●	仙台ゲート店、秋田ロビー店、大館能代ロビー店、庄内ロビー店、庄内ゲート店、富山ゲート店、小松ロビー店、小松ゲート店
6 中国・四国	●	岡山ゲート店、広島ゲート店、宇部ロビー店、宇部ゲート店、鳥取ロビー店、鳥取ゲート店、米子ロビー店、松山ロビー店、松山ゲート店、高松ロビー店、高松ゲート店、高知ゲート店
7 九州	●	福岡国内ロビー店、福岡7番ゲート店、福岡11番ゲート店、福岡国際線3階店、熊本ロビー店、熊本ゲート店、大分ゲート店、長崎ロビー店、長崎ゲート店、佐賀ロビー店、佐賀ゲート店、宮崎ロビー店、鹿児島1階ロビー店、鹿児島2階ロビー店
8 沖縄	●	那覇ロビー1号店、那覇ロビー2号店、那覇ゲート店、石垣ゲート店、那覇FRUITS ISLAND店、那覇バスラウンジ店
9 飲食店	×	羽田魚米処 旬、羽田60番ゲートフード、羽田59番ゲートフード、羽田52番ゲートフード、羽田北バスフード、福岡カフェ&パルル糸島店、福岡5番ゲートVITO店、那覇ゲートVITO店
10 対象外店舗	×	羽田国際 TOKYO SOUVENIR、成田Vstore店、Peach関西国内G、HOKKAIDO KITCHEN

● : 対象店舗    △ : 要相談    × : 対象外店舗

※配布店舗については、改装や開閉店等により、変更が生じる場合がございます。別途ご案内致します。※各空港の飲食店につきましては、業種(=飲食店)が重ならない場合は原則審査OKです。

# ANA MILEAGE CLUB

## ANA マイレージクラブのメディアご紹介

- P.26 ANAマイレージ  
ANAマイレージクラブのメディアご紹介
- P.27 ana-logue
- P.28 ana-logue 同梱パンフレット
- P.29 ana-logue プレミアム同梱パンフレット
- P.30 AMC会員向けDM
- P.31 AMC会員向けサンプル封入DM



# ana-logue

## ビジネスエリートヘリーチできるANAプレミアムメンバー\*会員誌

世界中を飛び回るビジネスパーソンのご自宅に送付するため、ご本人とご家族にリーチ可能。

\* ANAプレミアムメンバーのうち、ダイヤモンド、プラチナサービスメンバー/スーパーフライヤーズ本会員（  ）へ送付



媒体種類  
ANAプレミアム  
メンバー会員誌



接触ポイント  
自宅(勤務先)



### コンセプト

「これからの豊かさ」をキーワードに、その場所におもむき、その土地を踏みしめ、出会うことの大切さを知っているプレミアムメンバーの皆様に、人生で大切なことに触れるきっかけをお届け。



### 空港ラウンジで

最上級ステイタスであるANAダイヤモンドサービスメンバーと、国際線ファーストクラスにご搭乗される方のみが入室できるANA SUITE LOUNGEにも冊子を設置。ラウンジ利用者の半数以上がラウンジ滞在時間60分以上(国内線30分以上)。ご出発前にANAの中でも選ばれた方にご覧いただけます。



### ご自宅・外出先で

ご自宅に年3回発送。おくつろぎの時間にご家族とご一緒にじっくりご覧いただけます

### メディア概要 (MEDIA OVERVIEW)

版型	A4変形(天地280mm×左右210mm)
発行形態	年3回発行 (2020年3月・7月・11月/2021年3月 各月下旬頃に発行予定)
発行部数	395,000部 (2019年12月26日時点) ※会員数変更に伴い、発送数は増減します。
配布方法	国内在住ANAプレミアムメンバー (DIA・PLT・SFC) へ自宅郵送 (一部ANAラウンジにて閲覧可能)
取材ありタイアップ申込締切日	発送日約90日前
純広告お申込み締切日	発送日約60日前
ご入稿締切日	発送日約55日前 (2回校正の場合)
回数割引	年3回以上…5%割引 ※回数割引は一括発注の場合に適用します。

編集タイアップ広告制作費：400,000円/1ページ (NET)

※最大2ページまで ※遠方への取材(オリエン)等、内容により、別途費用が発生する場合がございます。

※追加取材が発生した際は制作管理費用として、料金の10%上乗せした分を請求致します。

※事前に企業審査及び内容原稿審査がございます。

※タイアップ広告の場合は【PR企画】、記事風広告(文字の段組がある原稿)の場合は【PR】の明記をお願いしております。

### 料金表 (PRICE LIST) ※料金には、別途消費税が加算されます。

広告スペース	金額	原稿サイズ
表2見開き	3,800,000円	天地280mm×左右420mm
目次対向	1,800,000円	天地280mm×左右210mm
本文1P	1,600,000円	天地280mm×左右210mm
本文見開き	3,000,000円	天地280mm×左右420mm
表3	1,700,000円	天地280mm×左右210mm
表4	2,600,000円	天地280mm×左右203mm

### ANAプレミアムメンバー会員とは (ATTRIBUTE)

#### ANAプレミアムメンバー

ANAグループ便、及びスターアライアンス加盟航空会社便を頻繁にご利用される方のうち、年間の獲得プレミアムポイントが一定水準以上の方

#### ステイタス

「ダイヤモンドサービス」、「プラチナサービス」、「ブロンズサービス」、スーパーフライヤーズ\*

\*「ダイヤモンドサービス」メンバー、または「プラチナサービス」メンバーのお客様がお申し込みいただけるクレジットカード機能付・年会費有料のカード会員

#### プレミアムポイント

プレミアムポイントは、お客様が1年間にご利用いただいたANAグループ運航便や、スターアライアンス加盟航空会社ご搭乗分について、マイルとは別に積算されるポイントです。毎年1月～12月に獲得されたプレミアムポイント数に応じて、翌年度のプレミアムメンバーのステイタスが決められ、ステイタスごとのサービスをご利用いただけます。

※年度の会員数変更に伴い、配布部数は増減します。

※広告・プロモーション出稿に関する注意事項は、巻末を必ずご確認ください。

### 媒体データ (MEDIA DATA)

発行部数 約39.5万部/号	購読者男女比 男性 90% 女性 10%	広告到達率 約79%
購読者のAMC会員ステイタス		
ダイヤモンド会員 10%	プラチナ会員 25%	ANAスーパーフライヤーズ カード会員 65%

※広告接触率を100%と想定した場合  
国際線ファーストクラスの搭乗者の約5割が  
ana-logue送付対象者。

※2019年9月 ANA便搭乗者へのインターネットアンケート調査結果(回答者：2018年6月から2019年7月 ANA国際線・国内線搭乗者)

# ana-logue

同梱パンフレット

ビジネスエリートヘリーチできるANAプレミアムメンバー\*会員誌に同梱

単独パンフレットで広い告知誌面を使った訴求や、資料請求など効果測定ができる媒体。

\* ANAプレミアムメンバーのうち、ダイヤモンド、プラチナサービスメンバー/スーパーフライヤーズ本会員（  ）へ送付



媒体種類  
ANAプレミアム  
メンバー会員誌



接触ポイント  
自宅(勤務先)



## コンセプト

「これからの豊かさ」をキーワードに、その場所におもむき、その土地を踏みしめ、出会うことの大切さを知っているプレミアムメンバーの皆様は、人生で大切なことに触れるきっかけをお届け。

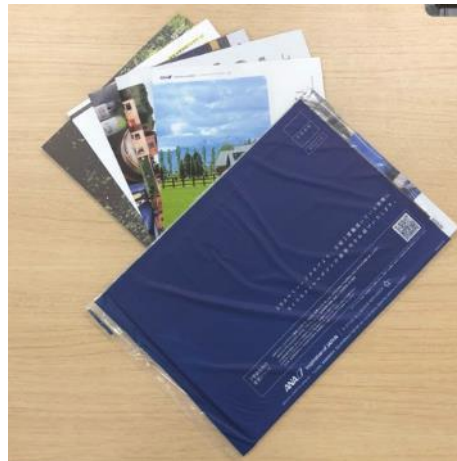

※写真はイメージです。

## 媒体データ (MEDIA DATA)

発行部数 約39.5万部/号	購読者男女比 男性 90% 女性 10%	広告到達率 約79%
購読者のAMC会員ステータス		
ダイヤモンド会員 10%	プラチナ会員 25%	ANAスーパーフライヤーズ カード会員 65%

※広告接触率を100%と想定した場合  
国際線ファーストクラスの搭乗者の約5割が  
ana-logue送付対象者。

※2019年9月 ANA便搭乗者へのインターネットアンケート調査結果（回答者：2018年6月から2019年7月 ANA国際線・国内線搭乗者）

## メディア概要 (MEDIA OVERVIEW)

版型	A4定型サイズ以内（ハガキサイズ最小） ※形状については、別途入稿マニュアルをご参照下さい ※重量：30g以内 ※厚さ：2mm以内
紙質	指定なし ※PP袋入り等、仕様により追加費用が発生する場合がございます。
同梱形態	年3回発刊※「ana-logue」本誌と同様 （2020年7月・11月/2021年3月 各月下旬頃に発行予定）
配布方法	ana-logueへ同梱配送
お申込締切日	本誌発行日約50日前
ご納品締切日	本誌発行日約30日前

※同梱物はクライアント様にて制作の上、納品をお願いします。  
※事前に企業審査及び広告原稿審査がございます。  
※同根物の仕様により、追加費用が発生する場合がございます。  
※サンプル類、メディア類（DVD、CD-R等）の同封はできません。  
※封入順の指定はできません。

## 料金表 (PRICE LIST) ※料金には、別途消費税が加算されます。

配布エリア	金額	配布部数
全エリア	3,200,000円	395,000部
北海道/東北（北海道・青森・岩手・秋田・宮城・山形・福島）	1,870,000円	21,700部
関東（東京・神奈川・千葉・埼玉・茨城・群馬・栃木）	2,550,000円	230,800部
中部/北陸（愛知・三重・新潟・富山・石川・福井・山梨・静岡・岐阜・長野）	2,040,000円	29,700部
近畿（大阪・京都・兵庫奈良・和歌山滋賀）	2,210,000円	60,500部
中国/四国（岡山・広島・鳥取・島根・山口・徳島・香川・愛媛・高知）	1,700,000円	20,300部
九州/沖縄（福岡・佐賀・長崎・熊本・大分・宮崎・鹿児島・沖縄）	2,040,000円	32,000部

※年度の会員数変更に伴い、配布部数は増減します。  
※上記配布部数に加え、予備のご用意をお願いします。  
※広告・プロモーション出稿に関する注意事項は、巻末を必ずご確認ください。

# ana-logue

プレミアム同梱パンフレット

## ANAカードプレミアム所有者に同梱素材を展開

単独パンフレットで広い告知誌面を使った訴求や、資料請求など効果測定ができる媒体。

ANAマイレージクラブの上級会員であるANAプレミアムメンバーの中でも、特に搭乗頻度が高い、DIA・PLT・SFC本会員（）約39万人の中で、さらに購買意欲の高いANAカードプレミアム所有者約24,000人に「ana-logueプレミアム同梱」を展開。



媒体種類  
ANAプレミアム  
メンバー会員誌



接触ポイント  
自宅(勤務先)



※写真はイメージです。

## 媒体データ (MEDIA DATA)

接触コスト

約107円/一人 (全エリア)

※広告接触率を100%とした場合

発行部数

約2.4万部/号

広告到達率

92.3%

※2019年9月 ANA便搭乗者へのインターネットアンケート調査結果 (回答者: 2018年6月から2019年7月 ANA国際線・国内線搭乗者)

## メディア概要 (MEDIA OVERVIEW)

版型	A4定型サイズ以内 (ハガキサイズ最小) であれば指定なし ※重量: 30g以内 ※厚さ: 2mm以内
紙質	指定なし ※PP袋入り等、仕様により追加費用が発生する場合がございます。
同梱形態	年3回発刊※「ana-logue」本誌と同様 (2020年7月・11月/2021年3月 各月下旬頃に発行予定)
配布方法	ana-logueへ同梱配送
お申込締切日	本誌発行日約50日前
ご納品締切日	本誌発行日約30日前

※同梱物はクライアント様にて制作の上、納品をお願いします。  
※事前に企業審査及び広告原稿審査がございます。  
※同根物の仕様により、追加費用が発生する場合がございます。  
※サンプル類、メディア類 (DVD、CD-R等) の同封はできません。  
※封入順の指定はできません。

## 料金表 (PRICE LIST) ※料金には、別途消費税が加算されます。

カードクラス	金額	配布部数
ANAカードプレミアム	2,580,000円	約24,000部

※1号につき、最大1枠  
※年度の会員数変更に伴い、配布部数は増減します。  
※上記配布部数に加え、予備のご用意をお願いします。  
※広告・プロモーション出稿に関する注意事項は、必ず別紙をご確認ください。

ANAマイレージクラブ (AMC) 提携企業様限定

# AMC会員向けDM

ANAからのご案内としてANAマイレージクラブ会員のご自宅にDMを郵送

約3,360万人のANAマイレージクラブ (AMC) 会員の中からターゲットをセグメントして頂けます。  
「ANAマイレージクラブ」を構成する会員は、30～50代のビジネスマン、  
20～30代の女性F1層が中心となります。



## 資材例

### <①封筒>

ANAから会員へ送付

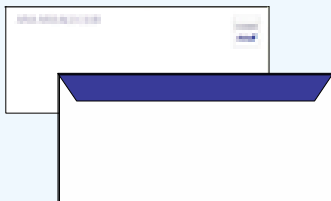

### <②挨拶状>

ANAからの挨拶状で貴社を紹介



※①-③は必須資材となります。  
※資材は貴社での制作となります。(雛形の提供あり)

### <③貴社告知物>

マイルキャンペーンのご案内



## メディア概要 (MEDIA OVERVIEW)

対象企業	ANAマイレージクラブ提携企業 ※提携には条件がございます。別途お問い合わせください。
DM内容	マイルキャンペーンの実施告知 ※マイルキャンペーンの実施が条件となります。
発行時期	応相談 ※毎月のDM発送回数に制限があるため、ご希望の時期にDM発送ができない場合があります。
発送通数	50,000～200,000通/回
配布方法	ダイレクトメールにて送付 (ゆうメール、広告郵便)
セグメント	応相談 (性別・居住地・年齢等の会員属性別)

## 会員属性

### 会員数

・会員数は、約3,360万人



### 男女比

・会員の男女比率は、男性59%・女性41%  
・ビジネス目的の多さから、男性の比率が高い傾向があります。

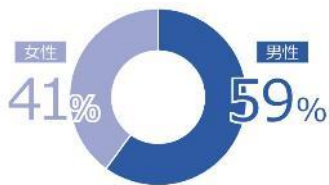

### 年代別男女比

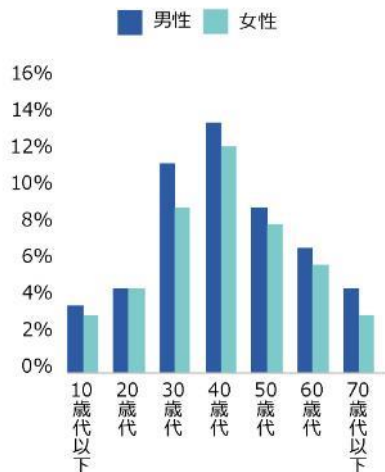

※2019年10月現在

## 料金表 (PRICE LIST) ※料金には、別途消費税が加算されます。

枠	金額
ダイレクトメール発送	約130円/通～ ※定型封筒：抽出費・配送作業費・郵送料・手数料等含む ※資材制作費は別途発生いたします。

※単価は活用セグメントにより異なります。各営業までお問い合わせ下さい。

## 実績企業様業種例

・不動産物件 ・紳士服 ・通信販売 ・リゾート会員権 ・金融・レンタカー ・電気メーカー ・車メーカー 等

ANAグループ各社お取り扱い先企業様  
ANAマイレージクラブ（AMC）提携企業様限定

# AMC会員向けサンプル封入DM

ANAからのご案内としてANAマイレージクラブ会員のご自宅にサンプル封入DMを郵送

通常の「AMC会員向けDM」に加えて、貴社商品のサンプル品を同梱することが可能です。



媒体種類  
ANAマイレージ  
会員向けDM



接触ポイント  
自宅(勤務先)

## 資材例

1

封筒、挨拶状、  
貴社のサンプルを同封



ANAマイレージクラブから  
のご案内として送付いたします。

2

AMC会員の  
ご自宅へ配送、お試し



3

気に入った場合購入へ

ANAグループ各チャネルまたは  
ANAマイレージモール提携中貴  
社直販オンラインショップで購  
入へ！



## メディア概要 (MEDIA OVERVIEW)

対象企業	ANAグループ各社お取り扱い先企業様、ANAマイレージクラブ（AMC）提携企業 ※提携には条件がございます。別途お問い合わせください。
発行時期	応相談 ※毎月のDM発送回数に制限があるため、ご希望の時期にDM発送ができない場合があります。
対象	ANAマイレージクラブ会員
配布方法	ダイレクトメールに封入
封入物	・挨拶状 ・サンプル商品の説明書 ・サンプル商品
封入物規定	郵便ポストへ配送のメール便サイズから、 通常の宅配便サイズまで対応可能 ※封入物は、事前審査がございます。
申込締切	発送日の3ヶ月前
納品締切	発送日の1ヶ月前
最小部数	10,000部

## 会員属性

### 会員数

・会員数は、約3,360万人



### 年代別男女比



### 男女比

・会員の男女比率は、男性59%・女性41%  
・ビジネス目的の多さから、  
男性の比率が高い傾向があります。



## セグメント

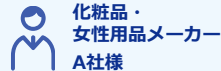

化粧品・  
女性用品メーカー  
A社様

時期：夏休み前（5～6月）  
ターゲット：リゾート線の搭乗  
予定ありの20代～40代女性  
サンプル：日焼け止めのサンプル



男性用品メーカー  
B社様

時期：新生活前（2～3月）  
ターゲット：20～50代男性  
国内線搭乗の多いサラリーマン  
サンプル：ひげそりクリームのサ  
ンプルとANAマイレージモールで  
CPN

## 料金表 (PRICE LIST) ※料金には、別途消費税が加算されます。

枠	金額
ダイレクトメール発送	約180円/通～ ※1案件、1万通以上の送付をお願いしております ※定型封筒：抽出費・配送作業費・郵送料・手数料等含む ※資材制作費は別途発生いたします。

※大きさ、重さによって料金が異なります。  
※単価は活用セグメントにより異なります。各営業までお問い合わせ下さい。  
※当DMの実施企業様は、ANAマイレージモールとの提携、またはANA機内販売、A-style、ANA FESTA、ANA DUTY FREE SHOPのいずれか  
で、お取り扱いのある企業様に限ります。  
※サンプル品もしくは説明書に、上記店舗または、ANAマイレージモールのご提携済みの貴社オンラインショップにおける商品お取扱い情  
報の記載が必須となります。なお、当DMでは、貴社店舗およびANAマイレージモール提携をご提携いただいていない貴社オンラインショッ  
プは告知いたしません。  
※PL保険に加入していない企業様は申込を受領できません。  
※体験券やカタログの場合は、ANAとのキャンペーン実施の訴求内容とさせていただきます。  
※送付物を許可いただいているAMC会員へ対して送付いたします。  
※事前にサンプル品の審査がございます。  
※化粧品・飲料・旅行関連商品・自治体などブランドを毀損しない商材に限り、タバコ、ネガティブ商材（育毛、痩身など）、健康食  
品（サプリ含む）、スマートフォン関連（通信・SIMカードなど）および封入、配送できないもの（濡れる恐れのあるもの、生モノなど）は  
NGです。  
※サンプル品制作・説明書印刷は、貴社にてご手配をお願いいたします。  
※事前に最低3回以上、原稿確認をさせていただきます。  
※自然災害等不可抗力事由、その他ANAの運航上の事由により、やむを得ず配送中止・配送遅延等が生じる場合がございます。





# Digital

## デジタルメディアのご紹介

- P.32 Digital デジタルメディアのご紹介
- P.33 ANA Digital Connect  
-動画広告-
- P.34 ANA Digital Connect  
-ディスプレイ広告-
- P.35 ANAメールマガジン

# ANA Digital Connect

## -動画広告-

ANA独自のデータを活用して、ANAマイレージクラブ会員に対し、外部の広告ネットワークを利用して、動画広告を配信することが可能です。



媒体種類  
デジタル



接触ポイント  
個人デバイス

### 媒体データ (MEDIA DATA)

1つのクリエイティブで多様なレイアウトに対応  
ネイティブ動画は、ウェブサイトのコンテンツに溶け込んだデザインで表示される動画広告です。  
サイトのコンテンツで使用されている元々のスタイルや表現形式に沿って、サイトの所定の位置に動画広告が表示されます。

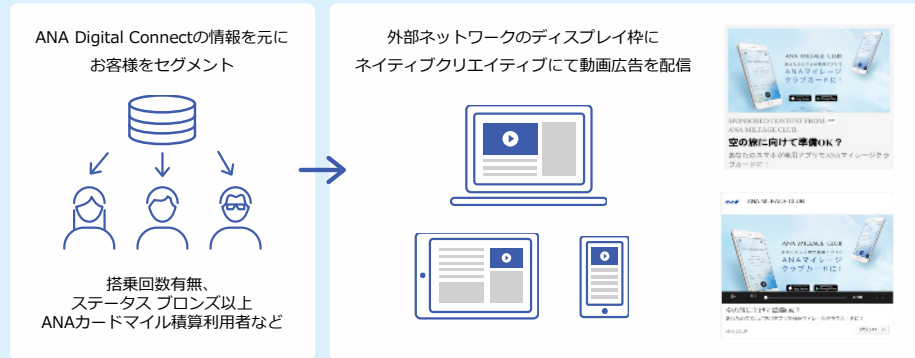

### ANA Digital Connectとは？

ANAグループが保有するアセットを最大限活用した、お客様とパートナー様を繋ぐマーケティングプラットフォームです。エアラインの搭乗履歴やロイヤリティプログラム等、ANAグループがお客様との接点から得られる様々な情報を集約し、『独自性・クオリティ』の高いデータを元にお客様との最適なコミュニケーションを実現し、パートナー様の課題解決をサポートしていきます。

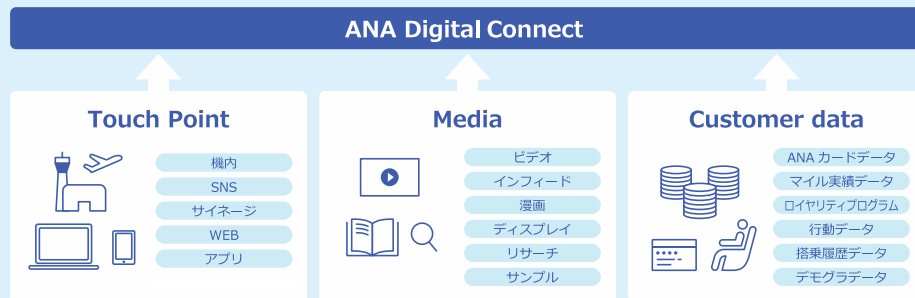

<イメージ図>

※2019年9月 ANA便搭乗者へのインターネットアンケート調査結果 (回答者：2018年6月から2019年7月 ANA国際線・国内線搭乗者)

### メディア概要 (MEDIA OVERVIEW)

課金形態	インプレッション課金
掲載開始日	平日任意
掲載期間	14日間～
申込/入稿期限	申込：掲載開始12営業日前まで/ 入稿：掲載開始10営業日前まで
動画の長さ	15秒
原稿規定	別途「動画クリエイティブ規定」ページをご確認ください。
最低出稿単価	50万円～
レポート	レポート項目は、配信imp数、視聴数視聴数 (25%・50%・75%・100%)、 視聴完了率、クリック数、CTRとなります。

### 料金表 (PRICE LIST) ※料金には、別途消費税が加算されます。

セグメント単価 -	金額	補足
オールリーチ デモグラフィック (男性/女性)	@1.0 円	
搭乗・利用実績	追加@0.2円	<ul style="list-style-type: none"> <li>国内/国際、路線別の搭乗実績</li> <li>ANAカード利用</li> <li>マイル積算比率</li> </ul>
ステータス情報	追加@0.3円	<ul style="list-style-type: none"> <li>エアラインステータス</li> <li>搭乗クラス比率</li> <li>クレジットカード種別</li> </ul>

### 配信メディアリスト ※一部抜粋

MSN、ロイター、BuzzFeed、AFPBB、時事ドットコム、ESPN、ESPNF1、乗りものニュース、Full-Count、ゲキサカ、ImpressWatch、CNN、マスタジアム、NEWSポストセブン、など

※配信媒体毎のレポート提出は行っていません。  
※ここに記載のある媒体は一例です。掲載をお約束するものではありません。

### ご注意事項

- ※デフォルトでは、音声配信なしとなります。ミュートを解除または操作により音声再生されます。
- ※上限予算内で運用させていただき、配信終了時にご請求金額が確定します。
- ※ご入稿クリエイティブすべてが配信されない場合もございます。
- ※セグメント要件によっては掲載期間を変更させていただく場合がございます。
- ※レポートは合算数値となり、掲載媒体・面・クリエイティブごとのレポートはお受けできません。
- ※動画に関してはかかわる全ての権利関係について広告利用の許諾を得たものを必ずご入稿ください。

# ANA Digital Connect

## -ディスプレイ広告-

ANA独自のデータを活用して、ANAマイレージクラブ会員に対し、外部の広告ネットワークを利用して、ディスプレイ広告を配信することが可能です。



媒体種類  
デジタル



接触ポイント  
個人デバイス

### 媒体データ (MEDIA DATA)

1つのクリエイティブで多様なレイアウトに対応  
ネイティブ動画は、ウェブサイトのコンテンツに溶け込んだデザインで表示されるディスプレイ広告です。  
サイトのコンテンツで使用されている元々のスタイルや表現形式に沿って、サイトの所定の位置にディスプレイ広告が表示されます。

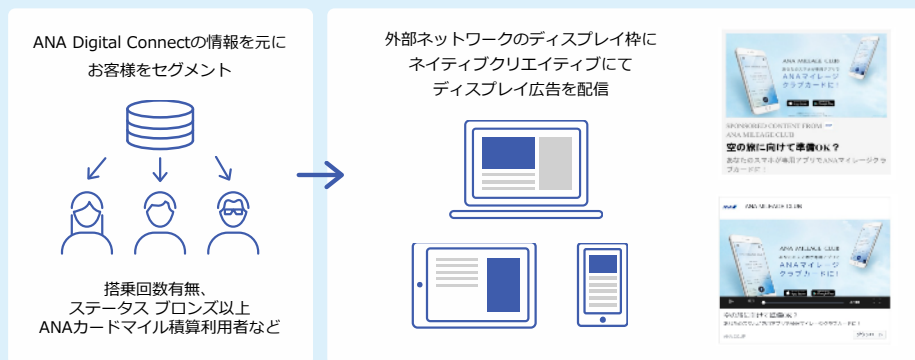

### ANA Digital Connectとは？

ANAグループが保有するアセットを最大限活用した、お客様とパートナー様を繋ぐマーケティングプラットフォームです。エアラインの搭乗履歴やロイヤリティプログラム等、ANAグループがお客様との接点から得られる様々な情報を集約し、『独自性・クオリティ』の高いデータを元にお客様との最適なコミュニケーションを実現し、パートナー様の課題解決をサポートしていきます。

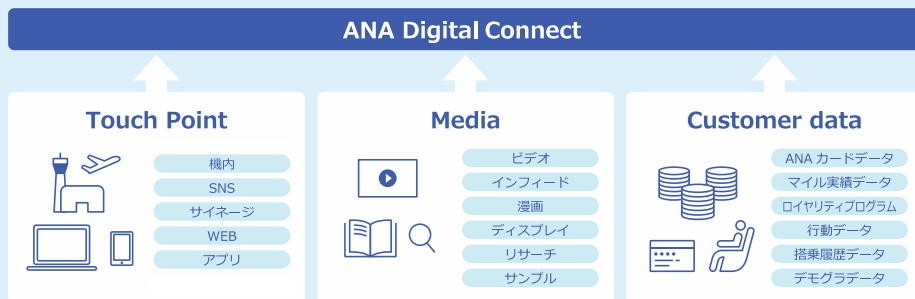

<イメージ図>

※2019年9月 ANA便搭乗者へのインターネットアンケート調査結果 (回答者：2018年6月から2019年7月 ANA国際線・国内線搭乗者)

### メディア概要 (MEDIA OVERVIEW)

課金形態	インプレッション課金
掲載開始日	平日任意
掲載期間	7日間～
申込/入稿期限	申込：掲載開始10営業日前まで/ 入稿：掲載開始7営業日前まで
掲載サイズ	300×250、336×280、728×90、468×60、320×50 (SP)、320×100 (SP)
原稿規定	入稿物：静止画とリンク先URL 静止画形式：image (jpg・png・gif) ※アニメーション不可 容量150KB以下 入稿物に関しては、「入稿クリエイティブ規定」をご確認ください。
最低出稿単価	50万円～
レポートタイミング	掲載終了日の翌日から5営業日を目安にレポートをご提供します。
レポート内容	レポート項目は、配信imp、クリック数、CTRとなります。

### 料金表 (PRICE LIST) ※料金には、別途消費税が加算されます。

セグメント単価	金額	補足
オールリーチ デモグラフィック (男性/女性)	@0.6 円	
搭乗・利用実績	追加@0.1円	<ul style="list-style-type: none"> <li>国内/国際、路線別の搭乗実績</li> <li>ANAカード利用</li> <li>マイル積算比率</li> </ul>
ステータス情報	追加@0.2円	<ul style="list-style-type: none"> <li>エアラインステータス</li> <li>搭乗クラス比率</li> <li>クレジットカード種別</li> </ul>

### 配信メディアリスト ※一部抜粋

食ブログ、Retty、ダイヤモンド・オンライン、フォトラベル、ゴルフダイジェスト・オンライン、映画.com、Itmedia、Flyteam.jp、トラフィックニュース、ナビタイム、inter-edu.com、時事ドットコム、読売新聞、毎日新聞、朝日新聞デジタル、Sponichi Annex、ニッカンスポーツ・コム、スポーツ報知など  
※配信媒体毎のレポート提出は行っていません。  
※ここに記載のある媒体は一例です。掲載をお約束するものではありません。

### ご注意事項

- ※上限予算内で運用させていただき、配信終了時にご請求金額が確定します。
- ※ご入稿クリエイティブの差し替えは、月間1回までとなります。
- ※ご入稿クリエイティブすべてが配信されない場合もございます。
- ※セグメント要件によっては掲載期間を変更させていただく場合がございます。
- ※レポートは合算数値となり、掲載媒体・面・クリエイティブごとのレポートはお受けできません。

# ANAメールマガジン

ANAマイレージクラブ会員に向けて、メールをダイレクト配信

メールマガジン「ANAメールマガジン」では、マイル残高やANA SKYコイン残高、ANAからの最新情報を配信。開封率の良いメールマガジンです。



## メディア概要 (MEDIA OVERVIEW)

形式	HTML形式バナー
想定配信数	約750万通 ※メルマガ登録者
配信日	定期 (月1回)
リンク数	1ヶ所
リンク先	外部リンク可 ※ただし、ANAマイレージモール提携企業についてはANA SKY WEB内
レポート	配信実績数、クリック数
お申込締切日	配信日の13営業日前
ご入稿締切日	配信日の11営業日前

- ※ご入稿いただいた後の文言修正はできません。
- ※媒体仕様、ページレイアウトは変更となる場合がございます。
- ※事前に企業審査及び広告内容審査、広告表現審査がございます。
- ※原則、配信日の13時~7,8時間以内に配信されます。
- ※配信予定の9営業日前までにサイトアップの完了をお願いします。
- ※リンク期間は2週間以上の設定をお願いいたします。
- ※お申込後のキャンセルおよび変更はできません。
- ※ANA都合により、急遽配信を行わない場合がございます。その場合には、別途再掲載対応をさせていただきます。

## 料金表 (PRICE LIST) ※料金には、別途消費税が加算されます。

広告スペース	枠数	金額	原稿サイズ
メールマガジン 「ANAメールマガジン」	1枠	1,000,000円	600×110ピクセル ※アニメーション不可

- ※広告・プロモーション出稿に関する注意事項は、巻末を必ずご確認ください。
- ※2018.8月配信分よりバナー広告サイズ (左右サイズ) が変更となっております。

## 媒体データ (MEDIA DATA)

想定配信数  
**750**万通/回

配信単価  
**0.133**円/通

## 主要媒体 暫定進行スケジュール

※下記は概算スケジュールとなります。詳細なスケジュールについては担当営業にお問い合わせください。

翼の王国			
発行号	申込締切 (発行日約30日前)	入稿締切 (発行日約35日前) (発行日約25日前)	
		1回校正有り	校正無し
2020年4月号	2020/2/28 (金) AM	2020/2/20 (木) AM	2020/3/3 (火) AM
2020年5月号	2020/3/31 (火) AM	2020/3/25 (水) AM	2020/4/3 (金) AM
2020年6月号 ※GW進行	2020/4/28 (火) AM	2020/4/17 (金) AM	2020/4/28 (火) AM
2020年7月号	2020/5/29 (金) AM	2020/5/25 (月) AM	2020/6/3 (水) AM
2020年8月号 ※オリンピック進行	2020/6/30 (火) AM	2020/6/24 (水) AM	2020/7/3 (金) AM
2020年9月号 ※お盆進行	2020/7/31 (金) AM	2020/7/21 (火) AM	2020/8/3 (月) AM
2020年10月号	2020/8/31 (月) AM	2020/8/21 (金) AM	2019/9/3 (木) AM
2020年11月号	2020/9/30 (水) AM	2020/9/18 (金) AM	2020/10/2 (金) AM
2020年12月号	2020/10/30 (金) AM	2020/10/23 (金) AM	2020/11/5 (金) AM
2021年1月号	2020/11/30 (月) AM	2020/11/25 (水) AM	2020/12/4 (金) AM
2021年2月号	2020/12/28 (月) AM	2020/12/18 (金) AM	2021/1/6 (金) AM
2021年3月号	2021/1/29 (金) AM	2021/1/15 (金) AM	2021/2/4 (火) AM

SKY VISION		
オンエア月	申込締切 (オンエア開始約40日前)	入稿締切 (オンエア開始約35日前)
2020年4月	2020/2/20(木)	2020/2/25(火)
2020年5月	2020/3/19(木)	2020/3/25(水)
2020年6月	2020/4/20(月)	2020/4/24(金)
2020年7月	2020/5/20(水)	2020/5/25(月)
2020年8月	2020/6/19(金)	2020/6/25(木)
2020年9月	2020/7/17(金)	2020/7/22(水)
2020年10月	2020/8/20(木)	2020/8/25(火)
2020年11月	2020/9/18(金)	2020/9/25(金)
2020年12月	2020/10/19(月)	2020/10/23(金)
2021年1月	2020/11/20(金)	2020/11/25(水)
2021年2月	2020/12/16(水)	2020/12/22(火)
2021年3月	2021/1/20(水)	2021/1/25(月)

TSUBASA—GLOBAL WINGS—			
発行号	申込締切 (発行日約50日前)	入稿締切 (発行日約35日前) (発行日約25日前)	
		校正有り	校正無し
2020年4月号	2020/2/10 (月) AM	2020/2/20 (木) AM	2020/3/3 (火) AM
2020年5月号	2020/3/12 (木) AM	2020/3/25 (水) AM	2020/4/3 (金) AM
2020年6月号 ※GW進行	2020/4/10 (金) AM	2020/4/17 (金) AM	2020/4/28 (火) AM
2020年7月号	2020/5/12 (火) AM	2020/5/25 (月) AM	2020/6/3 (水) AM
2020年8月号 ※オリンピック進行	2020/6/12 (金) AM	2020/6/24 (水) AM	2020/7/3 (金) AM
2020年9月号 ※お盆進行	2020/7/13 (月) AM	2020/7/21 (火) AM	2020/8/3 (月) AM
2020年10月号	2020/8/12 (水) AM	2020/8/21 (金) AM	2019/9/3 (木) AM
2020年11月号	2020/9/11 (金) AM	2020/9/18 (金) AM	2020/10/2 (金) AM
2020年12月号	2020/10/12 (月) AM	2020/10/23 (金) AM	2020/11/5 (金) AM
2021年1月号	2020/11/12 (木) AM	2020/11/25 (水) AM	2020/12/4 (金) AM
2021年2月号	2020/12/11 (金) AM	2020/12/18 (金) AM	2021/1/6 (金) AM
2021年3月号	2021/1/8 (金) AM	2021/1/15 (金) AM	2021/2/4 (火) AM

SKY CHANNEL CM		
オンエア月	申込締切 (オンエア開始約40日前)	入稿締切 (オンエア開始約35日前)
2020年4月	2020/2/20(木)	2020/2/25(火)
2020年5月	2020/3/19(木)	2020/3/25(水)
2020年6月	2020/4/20(月)	2020/4/24(金)
2020年7月	2020/5/20(水)	2020/5/25(月)
2020年8月	2020/6/19(金)	2020/6/25(木)
2020年9月	2020/7/17(金)	2020/7/22(水)
2020年10月	2020/8/20(木)	2020/8/25(火)
2020年11月	2020/9/18(金)	2020/9/25(金)
2020年12月	2020/10/19(月)	2020/10/23(金)
2021年1月	2020/11/20(金)	2020/11/25(水)
2021年2月	2020/12/16(水)	2020/12/22(火)
2021年3月	2021/1/20(水)	2021/1/25(月)

SKYSHOP		
発行号	申込締切 (発行日約60日前)	入稿締切/校正無し (発行日約45日前)
2020年5・6月号	2020/2/20 (木)	2020/4/6(月) AM
2020年7・8月号	2020/4/20 (月)	2020/6/5 (金) AM
2020年9・10月号	2020/6/19 (金)	2020/8/6 (木) AM
2020年11・12月号	2020/8/20 (木)	2020/10/7 (水) AM
2021年1・2月号	2020/10/20 (火)	2020/12/3 (木) AM
2021年3・4月号	2020/12/18 (金)	2021/2/1 (月) AM

ana-logue		
発行号	申込締切	入稿・納品締切
2020年7月号 (本誌)	2020/6/1 (月)	2020/6/19 (金)
2020年7月号 (同梱)	2020/6/19 (金)	2020/7/10 (金)
2020年11月号 (本誌)	2020/10/2 (金)	2020/10/9 (金)
2020年11月号 (同梱)	2020/10/23 (金)	2020/11/6 (金)
2021年3月号 (本誌)	2021/1/29 (金)	2021/2/5 (金)
2021年3月号 (同梱)	2021/2/19 (金)	2021/3/8 (月)

## 広告・プロモーション出稿に関する注意事項

ANAは「安心」と「信頼」を基礎にお客様へ「価値ある時間と空間」を提供する航空運送事業会社です。本メディアプログラムの出稿に際しましては、その特性上、以下の通り予めご了承くださいたい事項がございます。

- ATTENTION 01 悪天候や不可抗力その他の事由により、やむを得ず運航時刻や機材の変更、欠航などが生じる場合がございます。
- ATTENTION 02 空港における制限区域内及び航空機内で実施するメディアプログラム及びサービスにつきましては、空港法・航空法等に基づき、遵守しなければならない様々な諸条件がございます。
- ATTENTION 03 全てのメディアプログラムにおいて、安全運航の妨げになると想定される場合は、いかなる理由があってもこれを優先することはできません。予めご了承ください。

### 広告・プロモーション出稿基準概要

すべてのメディアプログラムにはANAによる企業審査、商品・サービス審査、表現（広告内容）審査が発生します。お申込みの際は、事前に可否をご相談くださいますようお願いいたします。お申し込み後のキャンセルはお受けできませんので、ご了承ください。

#### 共通概要

##### 広告取扱対象外の業種・商品・サービス

以下に定める業種、商品およびサービスについては広告取扱対象から除外させていただきます。

- ・ANAグループ・関係会社の営業活動と競合する業種や商品およびサービス。
- ・航空や旅行に不安感をおおる業種、商品およびサービス。
- ・詐欺的なもの、または、いわゆる不良商法とみなされる業種。
- ・反社会的勢力または関連する事業者。
- ・各種法令に違反している事業者。
- ・法律で禁止されている商品、無認可商品および粗悪品などの不適切な商品およびサービス。それらを提供する事業者。
- ・公序良俗に反するもの。
- ・ギャンブル・風俗営業に関わる業種または事業者、その他ANAとして不適切と判断されるもの。

##### 表現内容のご注意

広告内の表現は、以下に定める基準に従いご作成ください。基準に反するものは、広告取扱を許可できかねます。

- ・ANAグループ・関係会社の営業活動と競合するものを連想させるような表現を用いてはならない。
- ・航空や旅行に不安感をおおる表現を用いてはならない。
- ・消費者の保護を考慮した表現であること。
- ・法令および公正競争規約等の自主規制を遵守すること。
- ・著作権やマーク、標語、呼称など権利物を権利者に無断で使用してはならない。
- ・皇室、王室、元首および内外の国旗等の尊厳を傷つける恐れがあるものは禁止する。尊厳の保護を遵守すること。
- ・たとえ事実であっても、他を誹謗、排斥、中傷してはならない。
- ・政治宣伝、立候補予定者の事前宣伝と見られる表現は禁止する。
- ・教義、布教を目的とした表現は用いてはならない。
- ・アマチュアスポーツの団体および選手を広告に利用する際は、その規定を遵守する。
- ・虚偽、誇張表現、広告の視聴者に錯誤、過大評価をさせる表現を用いてはならない。
- ・広告表現において、「日本最大級」「日本初」などの最大級・絶対的表現をする際は、第三者機関による調査資料等客観的裏づけを必須とする。（データについては原則1年以内の最新のものとします）
- ・広告内にデータを掲載する際は、出典、調査機関名を必ず明記する。
- ・責任の所在が不明確な表現。内容が不明確な表現。効能・効果が疑わしいと思われる表現。
- ・アルコール飲料の広告内容については「お酒、飲酒は20歳を過ぎたら」の文言を必ず明記する。
- ・公序良俗に反する、または社会的秩序を乱す表現は用いてはならない。
- ・解雇広告に該当するものは禁止する。
- ・謝罪・釈明広告に該当するものは禁止する。
- ・意見広告に該当するものは禁止する。
- ・裁判等で係争中のものは禁止する。
- ・投機心、射幸心をおおるような表現は禁止する。
- ・その他、ANAとして不適切と判断されるものは禁止する。

#### 紙媒体共通

##### 原稿制作上のご注意

- ・広告原稿は完全データにてご入稿ください。
- ・入稿時には、データのほかに、出力紙・色見本・データ仕様書の添付をお願いします。
- ・フォントはアウトライン化してください。
- ・カラーは4色掛け合わせ部分（画像含む）がYMCK4版の合計で320%を越えると、印刷トラブルやシャドウ部分の階調不良となりますのでご注意ください。
- ・画像の解像度は使用倍率にて350dpi以上、アプリケーションと画像リンク状態にてご入稿ください。
- ・断裁版の原稿については社名、コピー等は仕上がりサイズより天地左右各10mm以上内側にのさめてください。また、各辺とも3mm以上の裁ち落とし部分をご用意ください。
- ・機内で使用制限のある電子機器の広告は、原稿中に機内での使用制限やマナーについて表記してください。
- ・2次元バーコードはQRコードのみ掲載いただけます。
- ・その他、データ入稿に関する細かい仕様についてはお問い合わせください。

##### お申込みに際してのお願い

- ・特殊ページを除く広告掲載ページの指定はお受けできません。
- ・純広告にてご出稿ください。
- ・広告ページは、全ページ4色オフセット印刷です。3色以下のご指定の場合も同料金となります。
- ・ご出稿にあたり、座席クラスや路線の指定はできません。
- ・1業種1社の制限はいたしません。
- ・運航状況や機材変更により、予定通り放映できない場合がございます。
- ・当媒体は期間契約となります。運航状況・オンエア回数による返金・減額・補てん対応はいたしません。

#### ●国内線・国際線機内プレイスメント

##### お申込みに際してのお願い

- ・事前に企業審査及びプレイスメント品審査がございます。
- ・往復で搭載するため、往路で復路用のプレイスメント品が無くなる場合がございます。
- ・機材変更により、予定していた便で実施できなくなる場合がございます。
- ・客室乗務員は、客室業務・保安業務を優先させていただいたため、便により実施できない場合がございます。
- ・ANAのサービス基準により、客室乗務員によるサンプリング行為は出来かねます。
- ・機内搭載に適した形態をANAにより指定させていただきます。（サイズの制限、プレイスメント品を収納する容器が必要等）
- ・実施期間や形状により、分割納品とさせていただきます。
- ・当媒体は期間契約となります。配布個数契約はいたしかねます。
- ・終了後、実施便数・実施画像を提出します。
- ・原則、終了後にプレイスメント品の在庫を返却いたしません。

#### ●ANA国内線 紙コップ広告

##### 制作上のご注意

- ・広告原稿は完全データにてご入稿ください。
- ・入稿時には、データのほかに、出力紙・色見本・データ仕様書の添付をお願いします。
- ・2次元バーコード（QRコード）の掲載は、ご遠慮ください。
- ・その他、データ入稿に関する細かい仕様についてはお問い合わせください。

##### お申込みに際してのお願い

- ・航空保安上やむを得ない事情により、ドリンクサービスを中止する場合があります。
- ・プレミアムクラス・ボケモンジェット・チャーター便は除きます。
- ・印刷は全て特色印刷での対応となります。
- ・最大2色までの指定が可能です。
- ・デザインはANAロゴ（2色）を含めた最大4色まで対応可能です。
- ・色見本にDICカラーチップをつけてください。

#### 映像共通

##### CM素材制作上のご注意

- ・タイトル、言語、R/タイムコード、サイズを記載した「素材シート」を併せてご提出ください。
- ・CM素材の納品は映像データ（MPEG4など）、DVDのいずれかにてお願いします。（HDCAM不可）
- ・画面サイズは16:9（スクイーズ）でお願いします。
- ・その他、CM素材に関する細かい仕様についてはお問い合わせください。
- ・【DVCAM納品の場合】
- ・タイムコードは本編が「00:00:00:00f」からスタートさせないように作成してください。
- ・NDF、DFは問いません。
- ・カラーバーやクレジットを付与してください。
- ・音声レベルは、デジタルビデオ標準に従って作成してください。
- ・【SKY VISIONについて】
- ・放映される機内大画面、小型ビジョンでは音声流れません。字幕の付与を推奨します。（音声はヘッドフォンでチャンネルを指定して流します）
- ・2次元バーコード（QRコード）の掲載は、ご遠慮ください。

##### お申込みに際してのお願い

- ・CMオンエア枠については、特定箇所・特定映画（SKY CHANNEL CMの場合）の指定はお受けできません。
- ・運航状況や機材変更により、予定通り放映できない場合がございます。
- ・当媒体は期間契約となります。運航状況・オンエア回数による返金・減額・補てん対応はいたしません。
- ・機内エンターテインメントシステム等の不具合により、CM放映されない場合がございます。また、返金・補償の対応は致しかねますので予めご了承ください。

その他、詳細な仕様につきましてはお問い合わせください。

<お問い合わせ先>

株式会社 オンライン

メディア事業部

TEL：098-988-0787

Mail：info@online.co.jp

月～金曜日 9:00～18:00